

Муниципальное бюджетное учреждение дополнительного образования
«Центр внешкольной работы г. Челябинска»

Согласовано
Комитет по делам образования
Города Челябинска
Председатель Комитета
С.В. Портъе
« » по делам 20 г.



Утверждаю
Директор
МБУДО «ЦВР г. Челябинска»
Л.Н. Каюмова

«06»



**Программа Развития МБУДО
«ЦВР г.Челябинска» на
2019-2022 гг.**

Челябинск 2019

Паспорт программы

<p>Наименование программы</p>	<p>Программа развития Муниципального бюджетного учреждения дополнительного образования «Центра внешкольной работы г. Челябинска» (далее МБУДО «ЦВР г. Челябинска») на 2019 – 2022 г.г.</p>
<p>Законодательная база для разработки Программы развития</p>	<ul style="list-style-type: none"> - Федеральный закон «Об образовании в Российской Федерации» от 29.12.2012 № 273-ФЗ (последняя редакция); - Федеральный закон «Об основных гарантиях прав ребенка в Российской Федерации» от 24.07.1998 № 124-ФЗ (ред. от 04.06.2018) Статья 11. Защита прав и законных интересов детей в сфере профессиональной ориентации, профессионального обучения и занятости; - Концепция долгосрочного социально-экономического развития Российской Федерации на период до 2020 г.» (утверждена Распоряжением Правительства РФ от 17.11.2008 № 1662-р); - Стратегия инновационного развития РФ на период до 2020 г. (утверждена распоряжением Правительства РФ от 08.12.2011 № 2227-р); - План мероприятий («дорожная карта») «Изменения в отраслях социальной сферы, направленной на повышение эффективности образования и науки» (утвержден распоряжением Правительства РФ от 30.12.2012 № 2620-р); - Государственная программа Российской Федерации «Развитие образования» на 2013-2020 г.г. (утверждена Распоряжением Правительства РФ от 22.11.2012 №2148 – р); - Федеральная целевая программа развития образования на 2016-2020 г.г. (утверждена Постановлением Правительства РФ от 29.12.2014 №2765-р); - Концепция развития дополнительного образования в РФ (Распоряжение правительства РФ №1726-Р от 04.09.2014); - Стратегия развития воспитания в Российской Федерации на период до 2025 года (утверждена Распоряжением Правительства Российской Федерации от 29.05.2015 №996-р); - Приказом Министерства просвещения России № 196 от 09.11.2018 «Об утверждении Порядка организации и осуществления образовательной деятельности по дополнительным общеобразовательным программам»; - СанПиН 2.4.4.3172-14 «Санитарно-эпидемиологические требования к устройству, содержанию, и организации режима работы образовательных организаций дополнительного образования детей» (утв. Постановлением Главного государственного санитарного врача РФ от 04.07.2014 №41); - Профессиональный стандарт «Педагога дополнительного образования детей и взрослых (утв. Приказом Министерства труда и социальной защиты РФ от 08.09.2015 №613н); - Концепция профориентационной деятельности муниципальной образовательной системы города Челябинска «Новые педагогические инструменты профессиональной ориентации обучающихся» от 12.09.2018 № 1837-у; - Муниципальное задание на оказание муниципальных услуг (выполнение работ); - Устав МБУДО «ЦВР г. Челябинска».

Назначение программы	Определить пути развития учреждения
Разработчики программы	Директор МБУДО «ЦВР г. Челябинска» Каюмова Л.Н. Заместители директора по УР Филиппова О.С., по ВР Пенькова Л.И., по АХЧ Хабибуллина С.А. Методисты Дорофеева Н.Н., Поликарпова Э.А.
Основные исполнители программы	Педагогический коллектив, обучающиеся МБУДО «ЦВР г. Челябинска»
Цель	создание организационных, методических, экономических условий для обеспечения функционирования и развития учреждения, повышения качества дополнительного образования в интересах, обучающихся, через формирование социальных компетенций и профессиональных ориентации.
Задачи	<ul style="list-style-type: none"> - обеспечить эффективные условия для развития личностного, профессионального самоопределения, укрепления здоровья, и творческого роста детей; - повысить эффективность взаимодействия родителей, педагогов и детей для социализации в условиях динамично развивающейся образовательной среды; - расширить диапазон дополнительных образовательных услуг в соответствие с запросом детей и их родителей (законных представителей); -создать условия для повышения профессиональной компетентности педагогов их личностного роста, обеспечение организационной, методической, психологической поддержки и личностного роста для их образовательной деятельности; -организовать сетевое взаимодействие и межведомственное сотрудничество с социальными партнерами для развития системы учреждения по профориентации.
Ожидаемые результаты реализации программы	<ol style="list-style-type: none"> 1.Качественное самоопределение в выборе будущего профессионального направления, успешная социализация личности в обществе. 2. Рост численности и количества обучающихся, получивших премии, гранты по итогам участия конкурсах, выставках различного уровня. 3.Разработка и реализация предпрофессиональных программ. 4. Повышение рейтинга МБУДО «ЦВР г. Челябинска» в образовательном пространстве района и города доверие родителей, охват большего количества обучающихся. 5. Создание образовательной системы в ЦВР на основе проведенного мониторинга способствующей социальной адаптации, активности и ответственности всех участников образовательного процесса 6.Сохранение и расширение контингента детей и подростков на основе данной образовательной деятельности. 7. Создание системы повышения профессиональной компетентности педагогического состава на основе работы методических объединений. 8. Повышение количества педагогов повысивших свою квалификацию в области современных коммуникативных технологий, участников опытно-экспериментальной

	<p>деятельности.</p> <p>9. Увеличение количества педагогов, принявших и ставших победителями в конкурсах профессионального мастерства.</p> <p>10. Наличие системы сетевого взаимодействия МБУДО «ЦВР г. Челябинска» с социальными партнерами (образовательные учреждения, центр психологической помощи «Компас», КТОСы, КДН, городской центр медицинской профилактики, средства массовой информации, производственные предприятия) в целях создания профессионального обучения.</p> <p>11. Наличие траектории профессионального самоопределения у каждого обучающегося.</p> <p>12. Совершенствование управления качеством образования, предоставление всем участникам образовательной деятельности и общественности достоверной информации о качестве образования в МБУДО «ЦВР г. Челябинска».</p>
Элементы риска реализации Программы развития	<ul style="list-style-type: none"> - риски, связанные с изменением законодательства в области дополнительного образования; - невозможность создания условий для реализации современных общеобразовательных общеразвивающих программ по профориентации с элементами профессиональных проб; -
Этапы реализации программы:	<p>Период с 2019 по 2022 г. (до 31 августа)</p> <p>1-й этап – 2019 гг. - подготовительный (разработка, принятие и внедрение Программы).</p> <p>2-й этап – 2019-2021 гг. - основной (реализация Программы).</p> <p>3-й этап - 2022 г. - заключительный (подведение итогов и анализ работы по реализации Программы).</p>
Приоритетные направления программы	<p>Создание условий для совершенствования качества образовательного процесса.</p> <p>Совершенствование воспитательной системы.</p> <p>Повышение качества методического, информационного, кадрового и ресурсного обеспечения деятельности учреждения.</p> <p>Совершенствование материально-технической базы.</p>
Сроки реализации программы	2019 -2022 г.г.
Управление программой	Управление реализацией Программы осуществляется директором, заместителями директора по УР, ВР, АХЧ, методистами
Порядок мониторинга хода и результатов реализации программы	Педагогический мониторинг хода и результатов реализации Программы развития осуществляется ежегодно
Источники финансирования	Бюджет образовательного учреждения

Содержание

1. Информационная справка о Муниципальном бюджетном учреждении дополнительного образования «Центр внешкольной работы г. Челябинска»	6-10
2. Комплексный анализ результатов реализации Программы развития МБУДО «ЦВР г. Челябинска» на период 2015 – 2018 гг.	11-15
3. Анализ реализации Программы развития МБУДО «ЦВР г. Челябинска» за 2015-2018гг.	16-18
4. Введение	19-22
4.1. Концептуальный подход к развитию образовательной деятельности МБУДО «ЦВР г. Челябинска»	23-26
5. Программа развития МБУДО «ЦВР г. Челябинска» на период с 2019 по 2022 гг.	27-34
6. Перспективный план реализации Программы развития МБУДО «ЦВР г. Челябинска»	35-42
7. Список литературы	43-44
8. Приложение 1	45-50
9. Приложение 2	51-54
10. Приложение 3	55-65
11. Приложение 4	66-77
12. Приложение 5	78-87
13. Приложение 6	88-91
14. Приложение 7	92-93

1. Информационная справка о МБУДО «ЦВР г. Челябинска»

Наименование образовательного учреждения по Уставу: Муниципальное бюджетное учреждение дополнительного образования «Центр внешкольной работы г.Челябинска» (далее МБУДО «ЦВР г. Челябинска»).

Организационно-правовая форма: муниципальное учреждение дополнительного образования детей.

Юридический, фактический адрес: 454138, г. Челябинск, ул. Пионерская, 3 – 33.

Телефон: 741-12-88

Режим работы: МБУДО «ЦВР г. Челябинска» работает в течение всего года на шестидневной рабочей неделе. Процесс обучения в ТО осуществляется с 10 сентября по 31 мая. В каникулярный и летний периоды МБУДО «ЦВР г. Челябинска» работает по особому режиму, плану.

Регламент работы двухсменный:

- 1 смена с 9.00 до 12.00;
- обеденный перерыв с 12.00 до 13.00;
- 2 смена с 13.00 до 19.00.

Рабочее время педагогов определяется учебным расписанием и дополнительными обязанностями, возлагаемыми на них Уставом, правилами внутреннего трудового распорядка и режимом работы МБУДО «ЦВР г. Челябинска».

Центр внешкольной работы – многопрофильное учреждение дополнительного образования открыто 15.08.1995 г., с учетом своих материально-технических возможностей, предоставляющее всем детям и подросткам в возрасте от 5 до 18 лет, условия для разностороннего развития, укрепления здоровья, самореализации и самоопределения. В своей работе учреждение руководствуется:

- Федеральным Законом Российской Федерации от 29.12.2012 № 273 «Об образовании в Российской Федерации» (далее – ФЗ № 273);
- Концепцией развития дополнительного образования детей от 04.09.2014 № 1726-р;
- Приказом Министерства просвещения России № 196 от 09.11.2018 «Об утверждении Порядка организации и осуществления образовательной деятельности по дополнительным общеобразовательным программам»;
- Письмом Минобрнауки России от 14.12.2015 №09-3564 «О внеурочной деятельности и реализации дополнительных общеобразовательных программ»;
- Письмом Минобрнауки России от 18.11.2015 № 09-3242 «О направлении информации».

МБУДО «ЦВР г. Челябинска» осуществляет свою деятельность во взаимодействии с социальными партнерами: государственными учреждениями и общественными организациями:

- Муниципальное казенное учреждение «Центр обеспечения деятельности образовательных организаций города Челябинска» Структурное подразделение по Курчатовскому району;
- Отделами по делам молодежи, культуры, физической культуры и спорта Администрации Курчатовского района;
- Образовательными организациями Курчатовского района;
- Муниципальное бюджетное учреждение дополнительного образования «Центр детского творчества города Челябинска»;
- Муниципальное казенное учреждение социального обслуживания «Социально – реабилитационный центр для несовершеннолетних» Курчатовского района города Челябинска;
- Комитетами территориального общественного самоуправления №№ 5, 6, 7, 8, 9 (далее КТОС);
- Курчатовское управление социальной защиты населения Администрации города Челябинска;
- Советом ветеранов Курчатовского района;
- «Центр занятости населения Курчатовский район»;
- Муниципальное бюджетное учреждение «Центр профилактического сопровождения «КОМПАС» г. Челябинска»;
- Муниципальное автономное учреждение дополнительного образования «Дворец пионер и школьников им. Н.К. Крупской»;
- Муниципальное автономное учреждение «Центр поддержки молодежных инициатив» города Челябинска.

МБУДО «ЦВР г. Челябинска» находится в Курчатовском районе города Челябинска. Район расположен в северо-западной части города Челябинска, граничит с Металлургическим, Калининским и Центральным районами.

На территории района расположена значительная часть северо-западного жилого массива, зоны индивидуальной застройки (жилые районы Миасский, Градский прииск, Шагол, Колхозный, Аэродромный, Керамический, Городок-11, Парковый), а также северо-западный промышленный узел. Общая площадь территории района составляет 60,1 кв. километров.

В 2017 году отмечены **положительные аспекты социально-экономического развития района:**

- улучшение демографической ситуации. Численность населения увеличилась за год на 1,3 % по сравнению с прошлым годом и на начало 2018 года составила 226,6 тыс. человек;

- наблюдается естественный прирост населения – 783 чел., из них родившихся – 3184 человек, умерших – 2401 человека;
- миграционный прирост населения составил 2149 человека, из них на территорию района прибыло 6493 человека и выбыло – 4344 человека.

По состоянию на 01.01.2018 года на территории района функционировало 135 предприятий общественного питания открытой сети с числом посадочных мест 6286 и 57 предприятий – закрытой сети (школы, ВУЗы, Сузы, предприятия, учреждения) и насчитывается 336 предприятий бытового обслуживания населения.

Система образования – точка опоры для обеспечения роста производительности труда, становления ценностей гражданского общества, запуска инновационных процессов. Образовательная система района представлена 72 образовательными учреждениями различных типов:

- дошкольные образовательные учреждения – 50;
- общеобразовательные учреждения – 19;
- учреждения дополнительного образования – 3.

Количество учащихся в образовательных учреждениях насчитывается 24071 человек, из них 16705 – обучаются в первую смену, 7366 – во вторую смену. По состоянию на 01.01.2018 года детей в дошкольных учреждениях насчитывается 15877 человек. По району 19686 человек – детей дошкольного возраста.

В Курчатовском районе проживает более 70 тысяч молодых людей. Молодёжь с удовольствием принимает участие в традиционных областных, городских и районных мероприятиях: «Весна студенческая», «День Победы», «Уральская мозаика», показывают высокую результативность и творческий подход в конкурсах и выставках. В районе существует Молодёжная палата при Совете депутатов Курчатовского района и плодотворно работает молодежный актив, развивается волонтерское движение.

МБУДО «ЦВР г. Челябинска» является неотъемлемой частью образовательной системы Курчатовского района, существенно обогащающее содержание основного образования, усиливая социально-педагогическую функцию и обеспечивая условия творческого развития детей и подростков.

В структуру МБУДО «ЦВР г. Челябинска» входит 7 структурных подразделений (далее – СП) (клубов по месту жительства), осуществляющих социальную и образовательную деятельность. Функционирование СП складывается из работы творческих объединений, организации индивидуальных занятий, из общественно полезных дел, организации праздников, походов, выставок и т.п.

Специфика деятельности МБУДО «ЦВР г. Челябинска» обусловлена тем, что:

- структурные подразделения посещают не только обучающиеся, занимающиеся в творческих объединения по дополнительным общеобразовательным общеразвивающим программам, но и свободно приходящие дети и подростки, участвующие в социально-педагогических, профилактических, культурно-досуговых и спортивно-массовых мероприятиях;
- педагоги работают с детьми из различных социальных групп, различного уровня интеллектуального и физического развития;
- деятельность ЦВР осуществляется в тесном контакте с КТОСами, Советам ветеранов Курчатовского района;
- образовательная деятельность строится с учетом социального заказа и состава жителей, прилегающих микрорайонов №№ 1, 2, 3, 4, 5, 7, 8.

Таблица 1

Реестр структурных подразделений (клубов по месту жительства):

№ п /п	Название СП	Адрес	Место расположения в здании	Занимаемая площадь
1.	«Улыбка»	ул. Ворошилова, 11 т. 741-19-38	4-х комнатная квартира, 1 этаж жилого 9-ти этажного дома	90 кв. м
2.	«Эра»	ул. Пионерская, 11-а т. 792-27-51	Цокольный этаж жилого 5-ти этажного дома	121,5 кв. м
3.	«Темп»	Комсомольский пр., 84-а т. 793-47-29	3-х комнатная квартира, 1 этаж жилого 9-ти этажного дома	67,9 кв. м
4.	«Эдельвейс»	Комсомольский пр., 34-а т. 741-63-88	Подвальное помещение жилого 9-ти этажного дома	252,4 кв. м
5.	«Спектр»	ул. Молдавская, 21-а Т. 742-94-73	Часть 1-го этажа жилого 5-ти этажного дома	123,8 кв. м
6.	«Чайка»	Пр. Победы, 182-а Т. 791-24-75	Цокольный этаж жилого 5-ти этажного дома	178,2 кв. м
7	«Юниор»	ул. Куйбышева, 88	Часть 1-го этажа жилого 5-ти этажного дома	86 кв. м

Количество обучающихся посещающих творческие объединения (далее ТО) структурных подразделений в 2017/2018 учебном году составляет 2134 (см. таблицу 2).

Таблица 2

№ п/п	Возраст	Кол-во детей всего	Мальчики	Девочки
1.	до 5 лет	20	8	12
2.	5-9 лет	764	325	439
3.	10-14 лет	731	322	409
4.	15-18 лет	619	442	177
	ИТОГО:	2134	1097	1037

Диаграмма 1



Из данных диаграммы видно, что наибольшее количество детей, посещающих СП составляют обучающиеся в возрасте от 5 до 9 лет и 10 – 14 лет, т.к. эта категория обучающихся отличается высокой познавательной активностью, стремлением к самопознанию и самоопределению, а ребята в возрасте 15-18 лет посещают СП реже из-за недостатка свободного времени. Причем количество девочек в разных возрастных группах (кроме группы старше 15-18 лет) превышает количество мальчиков. Это связано с тем, что в учреждении преобладают ТО художественной направленности (таблица 2). Старше 18 лет – это воспитанники, занимающиеся в спортивных объединениях по углубленным программам.

МБУДО «ЦВР г. Челябинска» организует образовательную деятельность по четырем направлениям:

- художественной;
- социально-гуманитарной;
- технической;
- физкультурно-спортивной.

2. Комплексный анализ результатов реализации Программы развития МБУДО «ЦВР г. Челябинска» на период 2015 – 2018 гг.

Анализ состояния МБУДО «ЦВР г. Челябинска» является важнейшим разделом Программы развития, т.к. невозможно спроектировать развитие учреждения, не обладая максимально полным знанием его настоящего статуса, значения и влияния во внешней среде, состоянии дел и тенденций изменения.

Для выработки стратегии необходимо систематизировать сведения о микросоциуме ЦВР, об источниках социального заказа, о степени значимости деятельности для жителей близлежащих микрорайонов с учетом их социального положения, интересов и запросов, информацию о других учреждениях дополнительного образования и культурно-просветительных учреждениях, расположенных на ближайшей территории.

2.1. Анализ микросоциума МБУДО «ЦВР г. Челябинска», социального заказа

Место жительства объединяет детей и взрослых в их свободное время, создает условия для общения и совместной деятельности. В зависимости от местных условий окружающая микросреда может оказать на своих жителей как положительное, так и негативное воздействие. Большую роль играет инфраструктура микрорайона, например, наличие в нем учреждений культуры либо криминогенных мест. По месту жительства дети объединяются в разновозрастные неформальные коллективы различной направленности, выдвигают своих лидеров и соответственно совершают полезные или антиобщественные действия. Поэтому недооценка и ошибки в воспитательной работе приводят к асоциальному поведению несовершеннолетних.

По социальному составу население Курчатовский район имеет следующие показатели: 24 % - рабочие промышленных предприятий города, которые не имеют высшего образования; 28,3 % - относящиеся к категории служащих, в основном имеющих высшее образование; в сфере обслуживания населения работает 21,4%; 13,1 % - неработающие, в состав которых входят безработные, домохозяйки, пенсионеры; почти такой же процент от общего числа составляют люди, занимающиеся коммерческой деятельностью (13,2 %)

Диаграмма 2

Социальный состав жителей микрорайонов ЦВР



- рабочие промышленных предприятий
- служащие
- работники сферы обслуживания
- неработающие
- занимающиеся коммерческой деятельностью

Сложную социальную обстановку, в микрорайонах Курчатовского района, обостряет культурная инфраструктура, имеющая недостаточное развитие для массового привлечения населения к здоровому образу жизни, занятиям физкультурой и спортом, организации содержательного досуга. Занимающихся систематически физической культурой 34,7 тыс. человек, что примерно составляет 18,5 % от общей численности населения района, а пропускная способность культурно-досуговых учреждений составляет примерно 15 % от общего числа проживающих в районе.

В данных условиях роль МБУДО «ЦВР г. Челябинска» по созданию благоприятных условий и психологического климата для развития личности несовершеннолетних, профилактики отклоняющегося поведения, педагогической запущенности, безнадзорности, созданию условий для введения активного здорового образа жизни, культурного обогащения детей и подростков безмерно возрастает.

Для успешного функционирования организации необходимо, чтобы диапазон его образовательной и социальной деятельности формировался на основе выявленных интересов и потребностей потенциальных потребителей, оказываемых образовательных услуг.

С целью выявления социального заказа были изучены:

- государственный заказ на дополнительные образовательные услуги;
- требования, предъявляемые ЦВР МКУ «ЦОДОО города Челябинска» СП по Курчатовскому району;
- потребности несовершеннолетних и их родителей на образовательную деятельность;
- спектр услуг, оказываемых населению другими образовательными учреждениями города;
- мнение педагогов ЦВР о путях его обновления;
- комплекс образовательных и иных услуг, которые способен предоставить ЦВР.

Число граждан, нуждающихся в социальной защите и состоящих на учете 41 тыс. Не уменьшается число (15520) малообеспеченных семей с прожиточным минимумом ниже нормы, опекаемых детей – 1495.

В апреле-мае 2018 года был проведен традиционный опрос родителей учащихся 1, 4, 7 классов в 9 образовательных организаций района, а также родителей детей с 4 до 6 лет дошкольных учреждений на запрос интересов и потребностей детей и родителей в выборе интересующей направленности дополнительного образования.

Всего было опрошено 198 человек.

Анализ вышеизложенных данных дает право предполагать о том, что родители должны придерживаться активной позиции в определении образовательной траектории развития своих детей с целью их жизненного самоопределения.

Родители хотят, чтобы их дети получили качественное образование за рамками школы. По данным социального опроса, проведенного среди 198 родителей (законных представителей детей образовательных организаций района, 36,2 % родителей заинтересовано в художественном развитии своих детей; 18,6 % респондентов предпочитает техническое; 34,1 % - физкультурно-спортивное и 11,1 % - социально-педагогическое.

Диаграмма 3



Кроме того, 25 % опрошенных родителей (законных представителей) выразили желание открыть творческие объединения в ЦВР по раннему развитию детей дошкольного возраста, 23 % - изучения иностранного языка на бесплатной основе, 52% - занятия футболом, хоккеем, шахматами и шашками.

Заказ МКУ «ЦОДОО города Челябинска» СП по Курчатовскому району переключается с государственным заказом и запросами жителей микрорайонов и ориентирован на:

- совместную работу по воспитанию детей, основанную на базовых ценностях (семья, труд, Отечество, знания);

- помощь со стороны учреждения дополнительного образования в профессиональном и социальном самоопределении молодежи, в решении проблем их социальной адаптации;
- расширение совместной социально-досуговой, профилактической, спортивно-оздоровительной, художественно-эстетической деятельности родителей и детей.

Что интересно нашим детям:

- заниматься спортом, туризмом, путешествовать – 42 %;
- посещать социально-досуговые мероприятия – 12 %;
- научиться чему-то важному, необыкновенному – 27 %;
- ходить в танцевальный кружок, балетную студию – 8%;
- найти себя, раскрыть свои способности; проявить свою инициативу – 11 %.

Диаграмма 4



Понимая актуальность социального заказа общества, МБУДО «ЦВР г. Челябинска» стремится реализовать свой потенциал для удовлетворения социально-досуговой и образовательной потребности населения, что послужило основанием отбора содержания образования на период 2019 – 2021 гг. следующих направлений:

- художественной;
- технической;
- физкультурно-спортивной;
- социально-гуманитарной.

Подводя итоги реализации «Программы развития МБУДО «ЦВР г. Челябинска» на 2015/2018 гг.» необходимо провести комплексный анализ по каждому направлению деятельности учреждения. Деятельность ЦВР в рамках «Программы развития на период 2015–2018 гг.» была направлена на создание условий в СП МБУДО «ЦВР г. Челябинска», необходимых для развития гуманистической образовательной системы, ориентированной на формирование функционально развитой личности, способной к саморазвитию и самореализации в социуме. Данная программа реализовывалась в три этапа (см. таблицу3).

№ п/п	Этапы	Цель
1.	I – подготовительный 2015 г.	Разработка плана организационно-управленческой деятельности по созданию условий для отбора, систематизации и формирования банка дидактических и методических материалов, обеспечивающих содержание образования и отбор соответствующих содержанию образования педагогических и информационных технологий, способствующих реализации основных положений концептуального подхода.
2.	II – организационно – исполнительский 2016 – 2017 гг.	Создание условий для апробации сформированного учебно-методического и дидактического комплексов, обеспечивающих реализацию содержание образования в соответствии с учебным планом и анализ педагогических технологий, соответствующих содержанию образования, способствующих реализации основных положений концептуального подхода.
3.	III – аналитический 2018 г.	Анализ результатов реализации второго этапа Программы развития МБУДО «ЦВР г. Челябинска», корректировка Программы, обеспечивающей реализацию деятельности ЦВР: предоставления условий для обеспечения равных возможностей всем категориям детей и подростков для получения доступного и качественного дополнительного образования.

Результатами деятельности педагогического коллектива по реализации основных направлений мы считаем:

1. Оптимизацию системы управления. (Приложение 1)
2. Обновление содержания образования. (Приложение 2)
3. Изменение качества кадрового обеспечения. (Приложение 3)
4. Обновление материально-технического обеспечения. (Приложение 4)
5. Финансово-экономическое развитие. (Приложение 5)

3. Анализ реализации Программы развития МБУДО «ЦВР г. Челябинска» за 2015-2018 гг.

Целью Программы развития МБУДО «ЦВР г. Челябинска» в 2015 - 2018 г.г. было создание образовательной системы, ориентированной на подготовку личности ребенка и подростка к активному участию в общественной, производственной и культурной жизни социума через управление дидактическим и методическим обеспечением формирования социально-ценных (позитивных) компетенций в рамках образовательных программ дополнительного образования.

Данная цель реализовалась посредством решения следующих задач:

1. Продолжать выстраивать демократическую модель системы управления образовательным процессом для создания условий формирования социально ценностной личности ребенка.

2. Формировать нормативно-правовую (локальные акты ОО) и методическую базу в соответствии с целевыми приоритетами образовательной системы учреждения.

3. Обеспечивать условия формирования социально ценных компетенций всех категорий воспитанников, способствующей социальной адаптации, активности и ответственности в рамках образовательных программ дополнительного образования.

4. Активизировать деятельность педагогического коллектива по сохранению и поддержке индивидуальности ребенка, исследовательской и творческой деятельности детей через пробуждение в них интересов к самопознанию, саморазвитию и самовоспитанию.

5. Создавать условия для повышения профессиональной компетентности педагогического состава через активизацию самообразования, работы МО и научно-методической деятельности учреждения.

6. Содействовать расширению системы организации семейного досуга через активное включение воспитанников и их родителей в социально-культурную, спортивно-оздоровительную, художественно-эстетическую деятельность по месту жительства.

7. Расширять систему сетевого взаимодействия, как одного из компонентов деятельности управления МБУДО «ЦВР г. Челябинска».

Реализация ключевых задач осуществлялась в соответствии с пятью направлениями работы: методическим, информационным, организационно-методическим, аналитическим и консультационным.

При организации образовательного процесса педагогический коллектив опирался на следующие принципы:

- свободный выбор ребенком видов и сфер деятельности;
- ориентация на личностные интересы, потребности, способности ребенка;
- возможность свободного самоопределения и самореализации ребенка;
- единство обучения, воспитания, развития;
- практико-деятельностной основы образовательного процесса;
- творческое сотрудничество педагогов, детей и родителей (законных представителей).

К концу 2017/2018 уч. г. решены следующие задачи:

1. Создание демократической модели системы управления образовательным процессом для создания условий формирования социально ценностной личности ребенка.

2. Наличие сформированной нормативно-правовой и методической базы, соответствующей целевым приоритетам образовательной системы МБУДО «ЦВР г. Челябинска».

Нормативно-правовая база МБУДО «ЦВР г. Челябинска» приводится в соответствие с изменениями в российском законодательстве.

3. Создание образовательной системы в ЦВР по формированию социальных компетенций всех категорий обучающихся, способствующей социальной адаптации, активности и ответственности. Сохранение и расширение контингента детей и подростков на основе данной образовательной деятельности.

4. Повышение рейтинга МБУДО «Центр внешкольной работы г.Челябинска» в образовательном пространстве района и города (доверие родителей, охват большего количества обучающихся).

5. Результативность участия педагогов и обучающихся в мероприятиях разного уровня (конкурсы, фестивали, соревнования).

6. Наличие сетевого взаимодействия МБУДО «ЦВР г. Челябинска» с социальными институтами в создании единого образовательного пространства.

7. Создание системы повышения профессиональной компетентности педагогического состава на основе работы МО.

8. Стабильность педагогического коллектива

Исходя из анализа деятельности МБУДО «ЦВР г. Челябинска», определены основные концептуальные подходы в управлении качеством образовательного процесса, с учетом выявленных противоречий и перспектив развития муниципальной образовательной системы Курчатовского района.

В результате анализа реализации Программы развития МБУДО «ЦВР г. Челябинска» на 2015 - 2018 г.г. выявлены следующие проблемы:

- недостаточный охват детей старшего возраста социально-гуманитарной направленностью из-за отсутствия свободного времени при полной занятости в школе, а также отсутствием программ интересной для этой категории обучающихся;

- не созданы условия для более эффективной работы с родительской общественностью;

- недостаточное обновление содержания образовательных программ и использование современных технологий в образовательном процессе с учетом творческих, познавательных способностей обучающихся.

Анализ и систематизация данных проблем позволили выделить приоритеты развития МБУДО «ЦВР г. Челябинска», сформулировать управленческие задания по обеспечению развития ЦВР в ближайшие 2 года и ожидаемые результаты преобразований

4. Введение

Дополнительное образование сегодня – необходимое звено в воспитании многогранной личности, в ее образовании и профессиональной ориентации. Ценность дополнительного образования состоит в том, что оно усиливает вариативную составляющую общего образования, помогает подросткам в профессиональном самоопределении, способствует реализации сил и знаний, которые дети получают в школе. В условиях дополнительного образования дети могут удовлетворять индивидуальные потребности, развивать творческий потенциал, адаптироваться в современном обществе и имеют возможность в полноценной организации свободного времени: если ребенок полноценно живет, социально реализует себя, готовится к освоению профессии и у него большие шансы на успех в будущем. Поэтому данному виду образования необходима поддержка со стороны общества и государства.

Под дополнительным образованием понимается целенаправленный процесс воспитания и обучения посредством реализации образовательных программ педагогов ДО, оказания дополнительных образовательных услуг и осуществления образовательной информационной деятельности за пределами основных образовательных программ в интересах человека, общества, государства.

Приоритетный проект «Доступное дополнительное образование для детей» по направлению стратегического развития Российской Федерации «Образование» был утвержден 30 ноября 2016 года президиумом Совета при Президенте Российской Федерации по стратегическому развитию и приоритетным проектам.

Цель проекта – обеспечение к 2020 году охвата не менее 70-75% детей в возрасте от 5 до 18 лет качественными программами дополнительного образования, в том числе на базе создающихся модельных центров дополнительного образования детей.

Проект направлен на равное обеспечение современным, вариативным и востребованным дополнительным образованием детей страны с учетом интересов ребенка и его родителей, потребностей социально-экономического и технологического развития России.

В настоящее время рынок образовательных услуг в г. Челябинске достаточно велик.

В этих условиях каждое УДОД стремится найти собственные подходы к реализации образовательной деятельности, создать партнерские отношения с образовательными организациями, разработать динамичную, хорошо организованную и управляемую модель развития, что позволит удовлетворить социальный заказ в различных видах деятельности и одновременно повысить свой рейтинг.

Для того чтобы стиль и методы работы МБУДО «ЦВР г. Челябинска» максимально учитывали особенности социума, необходимо эффективно внедрять социально-

педагогические модели деятельности и образа жизни, основанные на традициях и морально-этических нормах, принятых в современном обществе. Деятельность учреждения дополнительного образования должна способствовать накоплению детьми опыта и основ гражданского поведения, демократической культуры, самооценности личности, осознанного выбора профессии, получения квалифицированной психологической и социально-педагогической помощи в различных аспектах жизни, обеспечения духовного и физического роста, что поможет воспитанникам социализироваться.

Ведущими ценностными приоритетами деятельности учреждениями дополнительного образования в новых реалиях должны стать:

- демократизация учебно-воспитательного процесса;
- открытость системы;
- формирование здорового образа жизни, через здоровьесберегающие технологии и обновленное содержание образовательного процесса;
- саморазвитие личности;
- создание условий для педагогического творчества;
- создание нового поколения учебно-программного и методического обеспечения;
- системное развитие на основе информационных технологий;
- поиск, поддержка и развитие детской творческой одаренности.

Данная «Программа развития МБУДО «ЦВР г. Челябинска» на 2019-2022 гг. (далее Программа) нацелена на обоснование и разработку комплекса мер, направленных на совершенствование деятельности МБУДО «ЦВР г. Челябинска», как ресурсного центра, осуществляющего координационную и управленческую функции семи структурных подразделений в Курчатовском районе промышленного центра, превращая его в единое образовательное пространство.

Данная Программа является важнейшим стратегическим документом, отражающим развернутую характеристику обзорную перспективу развития МБУДО «ЦВР г. Челябинска» как целостного образования инновационного типа.

Инновационность программы определяется новым подходом к управлению дидактическим и методическим обеспечением формирования социально ценных (позитивных) компетенций в рамках образовательных программ дополнительного образования и современным видением сетевого характера взаимодействия МБУДО «ЦВР г. Челябинска» с социальными партнерами, для наиболее максимального предоставления обучающимся возможности активного участия в общественной, производственной и культурной жизни социума.

Настоящий документ разработан на основе нормативно-правовой базы:

- Федеральный закон «Об образовании в Российской Федерации» от 29.12.2012 № 273-ФЗ (последняя редакция);
- Федеральный закон «Об основных гарантиях прав ребенка в Российской Федерации» от 24.07.1998 № 124-ФЗ (ред. от 04.06.2018) Статья 11. Защита прав и законных интересов детей в сфере профессиональной ориентации, профессионального обучения и занятости;
- Концепция долгосрочного социально-экономического развития Российской Федерации на период до 2020 г.» (утверждена Распоряжением Правительства РФ от 17.11.2008 № 1662-р);
- Стратегия инновационного развития РФ на период до 2020 г. (утверждена распоряжением Правительства РФ от 08.12.2011 № 2227-р);
- План мероприятий («дорожная карта») «Изменения в отраслях социальной сферы, направленной на повышение эффективности образования и науки» (утвержден распоряжением Правительства РФ от 30.12.2012 № 2620-р);
- Государственная программа Российской Федерации «Развитие образования» на 2013-2020 г.г. (утверждена Распоряжением Правительства РФ от 22.11.2012 №2148 – р);
- Федеральная целевая программа развития образования на 2016-2020 г.г. (утверждена Постановлением Правительства РФ от 29.12.2014 №2765-р);
- Концепция развития дополнительного образования в РФ (Распоряжение правительства РФ №1726-Р от 04.09.2014);
- Стратегия развития воспитания в Российской Федерации на период до 2025 года (утверждена Распоряжением Правительства Российской Федерации от 29.05.2015 №996-р);
- Об утверждении Порядка организации и осуществления образовательной деятельности по дополнительным общеобразовательным программам (утв. Приказом Министерства образования и науки РФ от 09.11.2018 №196);
- СанПиН 2.4.4.3172-14 «Санитарно-эпидемиологические требования к устройству, содержанию, и организацию режима работы образовательных организаций дополнительного образования детей» (утв. Постановлением Главного государственного санитарного врача РФ от 04.07.2014 №41);
- Профессиональный стандарт «Педагога дополнительного образования детей и взрослых (утв. Приказом Министерства труда и социальной защиты РФ от 08.09.2015 №613н);
- Концепция профориентационной деятельности муниципальной образовательной системы города Челябинска «Новые педагогические инструменты профессиональной ориентации обучающихся» от 12.09.2018 № 1837-у;
- Муниципальное задание на оказание муниципальных услуг (выполнение работ);
- Устав МБУДО «ЦВР г. Челябинска» (изменения №9).

Предлагаемая Программа определяет приоритеты развития МБУДО «ЦВР г. Челябинска», основные направления деятельности, ресурсное обеспечение и ожидаемые результаты.

Программа состоит из четырех разделов:

- Информационная справка о МБУДО «ЦВР г. Челябинска»
- Комплексный анализ результатов реализации Программы развития МБУДО «ЦВР г. Челябинска» на период 2015- 2018 г.
- Концептуальный подход к развитию образовательной деятельности МБУДО «ЦВР г. Челябинска»
- Программа развития на период 2019- 2022 г.

Первый раздел Программы развития представляет паспортные данные муниципального бюджетного учреждения дополнительного образования «Центра внешкольной работы г.Челябинска», исполняющего роль учреждения, обеспечивающего доступные качественные образовательные услуги дополнительного образования в муниципальном образовательном пространстве района.

Второй раздел Программы развития состоит в определении результатов деятельности педагогического коллектива и выявлении основных проблем, на основе которых спроектировано развитие МБУДО «ЦВР г. Челябинска» до 2022 года.

Третий раздел программы включает концептуальный подход к развитию образовательной деятельности МБУДО «ЦВР г. Челябинска», определяющую роль данного учреждения для обеспечения равных возможностей всем категориям детей на получение качественных услуг дополнительного образования.

В четвертом разделе Программы развития определены основные направления деятельности МБУДО «ЦВР г. Челябинска» до 2022 года, сроки и этапы реализации Программы развития, спрогнозированы ожидаемые конечные результаты, спланирована система организации контроля исполнения Программы.

4.1. Концептуальный подход к развитию образовательной деятельности МБУДО «ЦВР г. Челябинска»

Деятельность учреждения дополнительного образования за последние годы получила качественно новое общественное звучание. В современном передовом опыте место жительства рассматривается как наиболее стабильная из внешкольных сфер жизнедеятельности детей и подростков, как часть микросреды школьника, активно влияющая на формирование и развитие его личности. Здесь ребенок сверяет полученные знания с наблюдениями, практикой жизни, накапливает свой жизненный опыт,

осмысливая все, что его окружает, учится быть самостоятельным, строить взаимоотношения со сверстниками.

Одновременно, место жительства – это сфера организации свободного времени детей, подростков, молодежи; развитие их интересов, способностей, активной познавательной, трудовой, общественно-политической, культурно-творческой деятельности; формирование духовно-нравственных качеств личности. Специфика коллективов структурных подразделений (клубов по месту жительства) – в их неформальном статусе, неприемлемости шаблона, в открытости для всех желающих, многообразии организационных форм работы соответствие их разносторонним интересам и потребностям жителей микрорайона.

В системе дополнительного образования детей не существует образовательных стандартов, она наделена правами самостоятельного определения смысла и ценностей своей деятельности, исходя из интересов детей и с учетом специфики свободного времени.

Разрабатывая концептуальные подходы к развитию образовательной деятельности, педагогический коллектив МБУДО «ЦВР г. Челябинска» определил для себя основные базовые ценности:

- **ребенок** (его личность, его интересы и потребности);
- **семья** (как основа формирования и развития личности ребенка);
- **образованность** (как одно из важнейших условий для максимально полной самореализации личности);
- **социализованность** (как одно из важнейших условий, необходимых для успешной адаптации в современном обществе);
- **педагог как личность**, являющаяся основным носителем образования, культуры, любви и уважения к ребенку.

В связи с ценностями, определенными как базовые образовательный процесс МБУДО «ЦВР г. Челябинска» должен способствовать обеспечению потребностей всех категорий детей и подростков в получении дополнительного образования, в создании основы для последующего саморазвития и самореализации в социуме, в формировании общей культуры личности, тем самым, сохраняя единое образовательное пространство на муниципальном уровне.

Мы считаем, что реализовывать данные идеи необходимо через такие концептуальные подходы как:

- Гуманистический, который предполагает признание ребенка как личности, как целостной системы, которая сама способна обучаться; создание психолого-педагогических условий для целостного развития способностей воспитанника, его

духовных и познавательных потребностей, приобщения к универсальным ценностям культуры; доминирование в подходе к образовательному процессу субъект - субъектных диалоговых отношений.

- Личностно-ориентированный, который означает признание ребенка активным субъектом образовательного процесса, а его личность высшей ценностью образования; помогает раскрыть личностный потенциал обучающихся и способствует его самоактуализации и саморазвитию при условии создания активной образовательной среды.

- Деятельностный, который опирается на то, что образование осуществляется в процессе активного взаимодействия субъекта с социоприродной средой, где в интенсивной деятельности образуется личностный опыт каждого обучающегося, происходит становление его личностной культуры.

Основные положения концептуальных подходов:

- доступность дополнительного образования для всех детей и подростков в возрасте от 4 до 18 лет по месту их жительства;

- вариативность образовательных программ, обеспечивающих разнотемповость получения дополнительного образования;

- непрерывность развития дополнительного образования, предполагающая изменение внутренних и внешних условий его функционирования с появлением новых направлений, форм и методов совместной деятельности участников образовательного процесса;

- дифференциация и индивидуализация обучения и воспитания;

- создание ситуации успеха для ребенка в различных видах деятельности;

- системность, программно-целевого подхода к управлению образовательным процессом, который предполагает постановку главной и операционально-заданных целей, а также систему мер по их достижению;

- использование жизненного и практического опыта обучающихся.

Система дополнительного образования решает задачу развития личности. Речь идет об интеллектуальном, физическом развитии, приобретении специфических компетенций продуктивного мышления, развития креативных способностей, фантазии, воображения, первичной профессиональной ориентации. Проблема формирования системы компетенций одна из основных в современном дополнительном образовании. Её эффективное решение – ключ к созданию конкурентоспособного интеллектуального потенциала ребенка, его продуктивной образовательной и будущей профессиональной деятельности. Для эффективного формирования компетенций необходимо активное взаимодействие с социальными партнерами. В системе дополнительного образования предъявляются особые требования к знаниям, так как именно знания являются базой профессиональной компетентности. Учитывая то, что среди обучающихся ЦВР много

выпускников получивших дополнительное образование, необходимое для осуществления профессионального образования, адаптации к изменившимся производственным или социокультурным условиям.

Цель - создание организационных, методических, экономических условий для обеспечения функционирования и развития учреждения, повышения качества дополнительного образования в интересах, обучающихся, через формирование социальных компетенций и профессиональной ориентации.

Задачи:

- обеспечить эффективные условия для развития личностного, профессионального самоопределения, укрепления здоровья, и творческого роста детей;
- повысить эффективность взаимодействия родителей, педагогов и детей для социализации в условиях динамично развивающейся образовательной среды;
- расширить диапазон дополнительных образовательных услуг в соответствии с запросом детей и их родителей (законных представителей);
- создать условия для повышения профессиональной компетентности педагогов их личностного роста, обеспечение организационной, методической, психологической поддержки и личностного роста для их образовательной деятельности;
- организовать сетевое взаимодействие и межведомственное сотрудничество с социальными партнерами для развития системы учреждения по профориентации.

Ожидаемые результаты:

- качественное самоопределение в выборе будущего профессионального направления, успешная социализация личности в обществе;
- рост численности и количества обучающихся, получивших премии, гранты по итогам участия конкурсах, выставках различного уровня;
- разработка и реализация предпрофессиональных программ;
- повышение рейтинга МБУДО «ЦВР г. Челябинска» в образовательном пространстве района и города доверие родителей, охват большего количества обучающихся;
- создание образовательной системы в ЦВР на основе проведенного мониторинга способствующей социальной адаптации, активности и ответственности всех участников образовательного процесса;
- сохранение и расширение контингента детей и подростков на основе данной образовательной деятельности;
- создание системы повышения профессиональной компетентности педагогического состава на основе работы методических объединений;
- повышение количества педагогов повысивших свою квалификацию в области современных коммуникативных технологий, участников инновационной деятельности;

- увеличение количества педагогов, принявших и ставших победителями в конкурсах профессионального мастерства;
- наличие системы сетевого взаимодействия МБУДО «ЦВР г. Челябинска» с социальными партнерами (образовательные учреждения, центр психологической помощи «Компас», КТОСы, КДН, городской центр медицинской профилактики, средства массовой информации, производственные предприятия) в целях создания профессионального обучения;
- наличие траектории профессионального самоопределения у каждого обучающегося;
- соответствие материально-технической базы современным требованиям;
- совершенствование управления качеством образования, предоставление всем участникам образовательной деятельности и общественности достоверной информации о качестве образования в МБУДО «ЦВР г. Челябинска».

Элементы риска реализации Программы развития

- риски, связанные с изменением законодательства в области дополнительного образования;
- невозможность создания условий для реализации современных общеобразовательных общеразвивающих программ по профориентации.

5. Программа развития МБУДО «ЦВР г. Челябинска» на период с 2019 по 2022 гг.

За реализацию программы отвечает администрация МБУДО «ЦВР г. Челябинска».

За подготовку в установленные сроки отчетов и предоставление их отвечают заместители директора по УР, ВР, АХЧ, главный бухгалтер. Они осуществляют координацию направлений:

- общее управление за ходом реализации программы;
- контроль за исполнением программы, за эффективным и целевым использованием бюджетных средств;
- систематическое отслеживание и анализ состояния системы образования для принятия обоснованных и своевременных управленческих решений, направленных на повышение качества образовательной деятельности и образовательного результата;
- финансирование программы в объемах, установленных программой;
- мониторинг реализации мероприятий программы и информационно-аналитическое обеспечение процесса реализации программы;
- подготовку в установленные сроки сводных отчетов о ходе реализации программы.

Этап 1 (январь – апрель 2019 г.)

Цель этапа – определение основных изменений в образовательной системе учреждения, способствующих реализации основных положений концептуального подхода на основе комплексного проблемного анализа деятельности ОО и социального заказа.

Основные задачи этапа и направления деятельности

В системе управления:

1. Проанализировать состояние действующей локальной нормативно-правовой базы МБУДО «ЦВР г. Челябинска».
2. Внести корректировку в учебный план с учетом обозначенных перспектив, приоритетов в развитии образовательного процесса и в соответствии с требованиями положения ВСОКО.
3. Обеспечить организационные условия для развития методического и дидактического обеспечения формирования социальных компетенций в рамках образовательных программ дополнительного образования.
4. Скорректировать деятельность учреждения по сетевому взаимодействию с социальными партнерами и институтами.
5. Стимулировать и мотивировать педагогов к реализации Программы развития.

В содержании образования

В процессе обучения:

1. Определить комплекс мер по корректировке или разработке дидактических и методических материалов для формирования социальных компетенций у всех категорий обучающихся через реализацию образовательных программ дополнительного образования детей и средств реализации учебного плана.
2. Отобрать с учетом анализа обучающей деятельности педагогические технологии, которые в большей степени обеспечат качественное освоение содержания ОП.
3. Внести изменения в условия, способствующие развитию индивидуальных способностей и возможностей всех категорий воспитанников в процессе обучающей деятельности.

В процессе воспитания:

1. Определить комплекс мер по оптимизации социально-педагогической деятельности учреждения с целью формирования социальных компетенций и профессиональной ориентации у детей и подростков.
2. Определить оптимальные формы воспитательного воздействия, способствующих расширению совместной социально-досуговой, спортивно-оздоровительной,

художественной, профилактической деятельности детей и родителей по месту жительства.

В методическом обеспечении:

1. Выявить противоречия и внести изменения в систему методической работы МО педагогов с целью активизации деятельности педагогического коллектива по сохранению и поддержке исследовательской и творческой деятельности детей, индивидуальности ребенка.
2. Определить методические условия, способствующие повышению профессиональной компетентности педагогического состава ЦВР и качества образовательного процесса.
3. Определить методические условия для введения экспериментальной и инновационной деятельности.

В развитии материально-технической базы:

1. Корректировать комплекс мер, направленный на учебно-методическое и дидактическое оснащение процесса обучения и оформления предметно - пространственной среды кабинетов.
2. Проанализировать оснащение МБУДО «ЦВР г. Челябинска» техническими средствами обучения.

Этап 2 (май 2019 – август 2022 г.)

Цель этапа – реализация образовательного процесса, ориентированного на подготовку обучающихся к активному участию в общественной, производственной и культурной жизни социума через управление дидактическим и методическим обеспечением формирования социальных компетенций и профессиональной ориентации у обучающихся.

Основные задачи этапа и направления деятельности

В системе управления:

1. Проанализировать результаты деятельности, полученных на первом этапе реализации Программы развития и произвести корректировку в системе управления.
2. Внести изменения в нормативно-правовую базу МБУДО «ЦВР г. Челябинска» в соответствии с современными требованиями РФ и реальным развитием образовательной системы МБУДО «ЦВР г. Челябинска».
3. Организовать управление дидактическим и методическим обеспечением формирования социальных и профессиональных компетенций у всех категорий обучающихся.

4. Разработать учебный план с учетом корректировки.
5. Укреплять и расширять сетевое взаимодействие МБУДО «ЦВР г. Челябинска» с социальными партнерами и институтами, способствующего реализации основных положений концептуального подхода.
6. Усовершенствовать систему информационного обеспечения управления МБУДО «ЦВР г. Челябинска» на основе информационных технологий.

В содержании образования

В процессе обучения:

1. Внедрять дидактическое и методическое обеспечение формирования социальных компетенций и профессиональной ориентации в рамках ОП ДО всех категорий обучающихся.
2. Использовать в системе педагогические технологии, обеспечивающие качественное освоение содержания ОП ДО и способствующих формированию социальных и профессиональных компетенций.
3. Продолжать обеспечивать условия для развития способностей и возможностей обучающихся с учётом их индивидуальных особенностей и жизненных потребностей.

В процессе воспитания:

1. Внедрять эффективные формы воспитательного воздействия, способствующих расширению совместной социально-досуговой, спортивно-оздоровительной, художественной, профориентационной, профилактической деятельности детей и родителей по месту жительства.
2. Реализовывать инновационный проект, направленный на совершенствование образовательного процесса в учреждении.

В методическом обеспечении:

1. Продолжать обеспечивать условия повышения квалификации педагогических кадров. Укреплять связи с ВУЗами, ММЦ с целью активизации деятельности педагогического коллектива по сохранению и поддержке исследовательской и творческой деятельности детей, индивидуальности ребенка, формированию социальных и профессиональных компетенций.
2. Продолжать внедрение оптимальных форм методической работы в МО, мотивирующих педагогов к самообразованию и повышению профессиональных компетенций.
3. Обеспечить методические условия для реализации экспериментальной и инновационной деятельности учреждения.

В развитии материально-технической базы:

1. Обеспечить обновление учебно-методического и дидактического оснащения образовательного процесса и оформление предметно - пространственной среды кабинетов.
2. Продолжать оснащение спортивным оборудованием и инвентарем спортивных залов для проведения занятий.
3. Продолжать оснащение МБУДО «ЦВР г. Челябинска» компьютерной техникой, мультимедийной и другой современной аппаратурой с учётом возможностей бюджетного и внебюджетного финансирования.

Этап 3 (сентябрь 2022 г.)

Цель этапа - анализ результатов при реализации второго этапа Программы развития МБУДО «ЦВР г. Челябинска», корректировка Программы, обеспечивающая реализацию образовательного процесса, ориентированного на подготовку всех категорий, обучающихся к активному участию в общественной, производственной и культурной жизни социума.

Основные задачи и направления деятельности

В системе управления:

1. Произвести корректировку программы развития по результатам реализации двух этапов.
2. Исследовать динамику изменения социального заказа на образовательные услуги, с целью определения дальнейших перспектив развития образовательной деятельности учреждения.
3. Проанализировать уровень управления дидактическим и методическим обеспечением формирования социальных компетенций и профессиональной ориентации в рамках ОП всех категорий, обучающихся с целью определения дальнейшей деятельности.
4. Проанализировать состояние сетевого взаимодействия МБУДО «ЦВР г. Челябинска» с социальными партнерами и институтами для определения дальнейших перспектив развития данного направления деятельности учреждения.
5. Проанализировать созданную систему информационного обеспечения управления МБУДО «ЦВР г. Челябинска» на основе информационных технологий для ее корректировки.
6. Отслеживание и анализ состояния системы образования в МБУДО «ЦВР г. Челябинска» для принятия обоснованных и своевременных управленческих решений, направленных на повышение качества, результата образовательной и воспитательной деятельности

7. Предоставить всем участникам образовательного процесса и общественности информации о качестве образования

В содержании образования

В процессе обучения:

1. Проанализировать внедрение дидактического и методического обеспечения формирования социальных и профессиональных компетенций в рамках комплексной программы всех категорий, обучающихся и внести необходимые изменения.
2. Проанализировать используемые педагогические технологии, обеспечивающие качественное освоение содержания ОП и способствующих формированию социальных компетенций и профессиональной ориентации, скорректировать их применение с учетом специфики развития МБУДО «ЦВР г. Челябинска» и изменяющихся потребностей, социального заказа.
3. Проанализировать условия для развития способностей и возможностей обучающихся с учётом их индивидуальных особенностей, жизненных потребностей и произвести корректировку по необходимости.
4. Проанализировать результаты освоения обучающимися дополнительных общеразвивающих программ, уровень сохранности контингента и удовлетворенности участников образовательного процесса качеством образования.
5. Определить степень соответствия реализуемых дополнительных общеобразовательных общеразвивающих программ запросам потребителей образовательных услуг.

В процессе воспитания:

1. Провести анализ и корректировку социально-педагогической деятельности учреждения с целью формирования социально-значимых компетенций у детей и подростков.
2. Внести необходимые изменения в реализацию форм воспитательного воздействия, способствующих расширению совместной социально-досуговой, спортивно-оздоровительной, художественной, профилактической деятельности детей и родителей по месту жительства
3. Проанализировать результаты достижений, обучающихся в конкурсах, фестивалях, исследовательских проектах различного уровня

В методическом обеспечении:

1. Провести анализ обеспечения условий повышения квалификации педагогических кадров и взаимодействия с ВУЗами, ММЦ по активизации профессиональной деятельности и внести коррективы.
2. Проанализировать формы методической работы в МО, мотивирующих педагогов к самообразованию и повышению профессиональных компетенций необходимых для реализации комплексной программы и внести необходимые изменения.
3. Проанализировать уровень реализации экспериментальной и инновационной деятельности учреждения с целью определения дальнейшего ее необходимости и развития.
4. Расширить банк используемых в образовательном процессе новых педагогических и информационных технологий.
5. Проанализировать собранную информацию о состоянии и динамике развития МБУДО «ЦВР г. Челябинска»
6. Разработать предложения для методического совета, направленные на совершенствование системы оценки качества образования

В развитии материально-технической базы:

1. Проанализировать обеспеченность МБУДО «ЦВР г. Челябинска» учебно-методическим, дидактическим, спортивным, информационно-техническим оснащением образовательного процесса и оформление предметно-пространственной среды кабинетов и с учётом возможностей бюджетного и внебюджетного финансирования продолжать ее пополнение.

6. Перспективный план реализации Программы развития МБУДО «ЦВР г. Челябинска»

Данный план разработан на основе анализа функционирования и развития МБУДО «ЦВР г. Челябинска», формулировки концептуальных основ, а также Положением о ВСОКО и определяет меры, связанные с развитием образовательной системы учреждения.

Это определило структуру данного плана, состоящего из шести разделов:

1. Развитие системы управления;
2. Развитие системы образования;
3. Методическое обеспечение;
4. Кадровое обеспечение;
5. Материально–техническое обеспечение;
6. Финансово–экономическое развитие.

1. Развитие системы управления

Цель: Оптимизация механизма управления деятельностью учреждения, расширение системы оптимального взаимодействия структурных подразделений по реализации целей Программы развития в локальном образовательном пространстве.

№ п/п	Виды деятельности по реализации цели	Сроки	Ответственные	Форма предоставления результатов	Индикативные показатели эффективности реализации Программы
1.1.	Анализ состояния действующей локальной нормативной базы	январь - февраль, 2019 г.	директор	информационная справка	соответствие нормативно-правовых локальных документов законодательству РФ
1.2	Корректировка учебного плана в соответствии с целями Программы развития	май, сентябрь ежегодно	зам. директора по УР	учебный план	наличие учебного плана отражающего перспективы и приоритеты развития образовательного процесса
1.3	Создание организационных условий развития методического и дидактического обеспечения формирования социальных компетенций и профессиональной ориентации в рамках реализации комплексной программы по профориентации	январь – август 2019 г.	зам. директора по УР, педагог-психолог	план-проект, приказы	наличие организационных условий развития методического и дидактического обеспечения формирования социальных компетенций в рамках ОП
1.4	Корректировка сетевого взаимодействия МБУДО «ЦВР г. Челябинска» и социальных партнеров	март – май 2019 г.	зам. директора по ВР	схема организации взаимодействия с социальными партнерами (обновленная)	наличие обновленной схемы взаимодействия ЦВР с социальными партнерами
1.5	Создание организационно-управленческих условий по стимулированию и мотивации педагогов к реализации	апрель – август 2019 г.	Директор, председатель профкома	приказы, положения	наличие организационно-управленческих условий стимулирования и мотивации педагогов к

	Программы развития				образовательной деятельности
№ п/п	Виды деятельности по реализации цели	Сроки	Ответственные	Форма предоставления результатов	Индикативные показатели эффективности реализации Программы
1.6	Анализ результатов деятельности, полученных на 1 этапе реализации Программы развития	октябрь 2019 г.	директор, зам. директора по УР, ВР	аналитическая справка, приказ	соответствие деятельности МБУДО «ЦВР г. Челябинска» плану Программы развития
1.7	Внесение изменений в локальную нормативно-правовую базу учреждения в соответствии с современными требованиями законов РФ и других законов различного уровня	по мере необходимости	директор	локальные акты	наличие документов, обеспечивающих эффективную деятельность МБУДО «ЦВР г. Челябинска»
1.8	Управление дидактическим и методическим обеспечением формирования социальных компетенций и профессиональной ориентации в рамках ОП	октябрь 2019 – май 2020 гг.	зам. директора по УР, ВР	планы – графики, распоряжения, положения	наличие четкой системы управления
1.9	Вести системную работу по расширению и укреплению сетевого взаимодействия МБУДО «ЦВР г. Челябинска» с социальными партнерами и институтами	октябрь 2019 – май 2022 гг.	директор, зам. директора по УР, ВР, старшие ПДО	приказ, договоры, планы работы	наличие эффективной модели сетевого взаимодействия
1.10	Усовершенствование системы информационного обеспечения управления МБУДО «ЦВР г. Челябинска» на основе ИКТ	октябрь 2019 – май 2022 гг.	директор, зам. директора по АХЧ, УР, ВР, старшие ПДО	приказы, распоряжения, журналы регистрации, документооборот в электронном виде	наличие системы информационного обеспечения управления образовательным процессом на основе информационных

№ п/п	Виды деятельности по реализации цели	Сроки	Ответственные	Форма предоставления результатов	Индикативные показатели эффективности реализации Программы
1.11	Корректировка Программы развития по результатам реализации двух этапов	июнь 2022 г.	директор, зам. директора по УР, ВР	проект обновленной Программы развития	соответствие деятельности МБУДО «ЦВР г. Челябинска» плану Программы развития
1.12	Исследование динамики изменения социального заказа на образовательные услуги	июль 2022 г.	зам. директора по УР, ВР, РСП	информационный материал	наличие плана деятельности МБУДО «ЦВР г. Челябинска» в соответствии с результатами исследования социального заказа
1.13	Анализ уровня управления дидактическим и методическим обеспечением формирования социальных компетенций в рамках ОП ДО	июль 2022 г.	зам. директора по УР	аналитическая справка	наличие дидактического и методического обеспечения ОП ДО по формированию социальных компетенций
1.14	Анализ сетевого взаимодействия МБУДО «ЦВР г. Челябинска» с социальными партнерами и институтами	август 2022 г.	директор, заместитель директора по ВР, старшие ПДО	аналитическая справка	наличие обновленной системы сетевого взаимодействия
1.15	Анализ системы информационного обеспечения управления МБУДО «ЦВР г. Челябинска» на основе ИКТ	сентябрь 2022 г.	директор, зам. директора по АХЧ, УР, ВР, старшие ПДО	аналитическая справка	наличие обновленной системы информационного обеспечения управления образовательным процессом на основе информационных технологий

1.16	Планирование, подготовка и проведение процедуры самообследования	Март 2022	директор, зам. директора по АХЧ, УР, ВР, старший методист	аналитическая справка	Обобщение полученных результатов и на их основе формирование отчета
------	--	-----------	---	-----------------------	---

2. Развитие системы образования

Цель: Оптимизация условий, обеспечивающих доступное и качественное содержание образования, его реализацию в соответствии с основными положениями концепции Программы развития.

№ п/п	Виды деятельности по реализации цели	Сроки	Ответственные	Форма предоставления результатов	Индикативные показатели эффективности реализации Программы
1	2	3	4	5	6
2.1.	Определение комплекса мер по корректировке дидактических и методических материалов для формирования социальных компетенций и профессиональной ориентации обучающихся	январь-март, 2019 г.	зам. директора по УР, педагог-психолог	план	организация деятельности по корректировке дидактических и методических материалов для формирования социальных компетенций
2.2.	Отбор педагогических технологий, способствующих обеспечению качества освоения содержания ОП ДО	апрель-август	зам. директора по УР, ВР, методист	банк методик	соответствие методов, форм и способов деятельности личностно ориентированному обучению
2.3.	Внесение изменений в процесс обучения с целью более эффективного развития индивидуальных способностей и возможностей всех категорий обучающихся	январь, май ежегодно	ПДО	мониторинг ОП ДО	реализация обучающего процесса, развивающего индивидуальные способности и возможности всех категорий обучающихся
2.4.	Определение комплекса мер по оптимизации социально-педагогической	апрель 2019	зам. директора по ВР, методист, социальные	план	организация деятельности по формированию социальных компетенций

	деятельности ОО с целью формированию социально-значимых компетенций		педагоги		
2.5	Осуществление инновационной деятельности посредством реализации проекта «Социализация и формирование культуры здорового и безопасного образа жизни участников образовательного процесса»	январь-декабрь 2021 г	зам. директора по УР, ВР, методист, педагог-психолог, социальные педагоги	Программа, план, договор, аналитическая справка	Наличие в ОО договоров о совместной деятельности
2.6.	Оптимизация отбора форм воспитательного воздействия, способствующих совместной деятельности детей и родителей по месту жительства	январь-сентябрь, 2019	зам. директора по ВР, методисты, педагоги-организаторы	банк методик	Наличие в ОО совместной деятельности детей и родителей в рамках воспитательного процесса
2.7.	Продолжение формирования ценностного отношения к ЗОЖ через комплексный подход к здоровьесбережению	октябрь, 2019 – май, 2022 гг.	Старшие ПДО, ПДО, соц. педагоги	аналитическая справка	наличие комплексного здоровьесберегающего подхода в ОО
2.8.	Оптимизация гражданско-патриотического образования с целью формирования социальных и профессиональных компетенций, способствующих становлению активной гражданской и патриотической позиции обучающихся	октябрь, 2019 – май, 2022 гг.	Старшие ПДО, ПДО педагоги-организаторы	модель-схема гражданско-патриотического образования, аналитическая справка	- наличие ОП ДОД по гражданско-патриотическому образованию; - соответствие социально-педагогической и социально-досуговой деятельности гражданско-патриотическому воспитанию
2.9.	Реализация форм воспитательного воздействия, способствующих расширению совместной разнообразной	октябрь, 2019 – май, 2022 гг.	Старшие ПДО, ПДО, педагоги-организаторы, социальные педагоги	аналитическая справка, банк совместных проектов, сценарии	наличие системной воспитательной работы по совместной культурно-досуговой,

	деятельности детей и родителей по месту жительства				социально-педагогической и образовательной деятельности детей и родителей по месту жительства
2.10.	Анализ внедрения дидактического и методического обеспечения формирования социальных и профессиональных компетенций	июнь 2022 г.	зам. директора по УР, ВР, педагог-психолог	аналитическая справка	внесение изменений в систему формирования социальных компетенций по необходимости
2.11.	Соблюдение соответствия дополнительных общеобразовательных программ требованиям, предъявляемым к содержанию и оформлению в соответствии с Письмом Минобрнауки России № 09-3242 от 18.11.2015 «О направлении информации» и требованиям экспертизы	август	зам. директора по УР, ВР	аналитическая справка	Качество ДООП, результативность
2.12.	Соблюдение соответствия учебных занятий требованиям согласно критериям оценки, утвержденным Регламентом работы Аттестационной комиссии Челябинской области по аттестации педагогических работников организаций, осуществляющих образовательную деятельность в целях установления квалификационной	Май	зам. директора по УР, ВР	аналитическая справка	

	категории				
2.13.	Анализ и корректировка комплекса педагогических технологий, обеспечивающих качественное освоение содержания ОП	сентябрь 2022 г.	зам. директора по УР	аналитическая справка, скорректированные ОП	наличие комплекса педагогических технологий, обеспечивающих качественное освоение содержания ОП
2.14.	Анализ социально-педагогической деятельности ОО с целью корректировки формирования социальных и профессиональных компетенций у обучающихся	сентябрь 2022 г.	зам. директора по УР, ВР, методист, социальные педагоги, педагог-психолог, ПДО	аналитическая справка	соответствие социально-педагогической деятельности целям и задачам Программы развития и Образовательной программы
2.15.	Создание системы мониторинга удовлетворенности обучающихся и родителей образовательным процессом в МБУДО «ЦВР г. Челябинска»	август, февраль 2022 г.	зам. директора по УР, ВР, методисты	банк методик, диагностик	
2.16.	Повышение качества образования обучающихся по итогам оценочных процедур	январь, май 2022 г.	зам. директора по УР, ВР, методисты	положение о поощрении, аналитическая информация	Поощрение за высокие достижения

3. Методическое обеспечение

Цель: Совершенствование методической системы управления образовательным процессом, ориентированным на обеспечение содержания образования и отбор соответствующих ему педагогических и информационных технологий.

№ п/п	Виды деятельности по реализации цели	Сроки	Ответственные	Форма предоставления результатов	Индикативные показатели эффективности реализации Программы
3.1.	Выявление противоречий и внесение изменений в систему работы МО с целью качественного улучшения деятельности педагогического коллектива	март 2019 г.	зам. дир. по УР, ВР, РМО	аналитическая справка, совещания с руководителем МО, методические условия (схема)	- наличие оптимальной системы работы РМО по активизации методической деятельности пед. кол-ва; - методические

					условия, способствующие повышению профессиональной компетенции
3.2.	Определение методических условий для внедрения экспериментальной и инновационной деятельности	апрель 2019 г.	зам. дир. по УР, ВР	информационная справка	- наличие в ОО экспериментальной и инновационной деятельности
3.3.	Реализация оптимальных форм методической работы в МО	октябрь, 2019 – май, 2022 гг.	РМО	планы МО, графики, протоколы	наличие оптимальной системы методической работы МО, соответствующей целям и задачам Программы развития и образовательная
3.4.	Обеспечение методических условий реализации экспериментальной и инновационной деятельности ОО	октябрь, 2019 – май, 2022 гг.	зам. дир. по УР, методисты	приказы, планы-проекты	наличие системной работы в организации и реализации экспериментальной и инновационной деятельности
3.5.	Анализ уровня реализации экспериментальной и инновационной деятельности ОО и ее корректировка	сентябрь - ноябрь, 2022 г.	зам. дир. по УР, ВР	аналитическая справка	наличие инновационной деятельности в ОО
3.6.	Консультационная деятельность по внедрению современных педагогических технологий, способствующих формированию социальных компетенций	октябрь, 2019 – май, 2022 гг.	зам. дир. по УР, ВР, старшие ПДО методист	журнал учета консультаций	- наличие разнообразных форм консультационной деятельности, - повышение профессиональных компетенций педагогов

4. Кадровое обеспечение

Цель: Совершенствование благоприятных эргономических условий работы коллектива МБУДО «ЦВР г. Челябинска», как одного из факторов, обеспечивающего реализацию Программы развития.

				Форма	Индикативные
--	--	--	--	-------	--------------

№ п/п	Виды деятельности по реализации цели	Сроки	Ответственные	предоставление результатов	показатели эффективности реализации Программы
4.1.	Корректировка нормативно-правовых документов по кадровому составу	ежегодно	зам. дир. по УР, специалист по кадрам	банк данных педагогического состава	наличие информационно-аналитической документации по кадровому составу
4.2.	Совершенствование персонифицированной системы повышения квалификации педагогических кадров: - изучение творческого потенциала педагогов, - организационное обеспечение аттестации педагогов, - организационное обеспечение участия педагогов в конкурсах разного уровня, - организация самообразовательной деятельности педагогов - организация работы с молодыми специалистами	2019-2022 гг.	директор, зам. директора по УР, ВР, РМО, старшие ПДО, психолог	план, КПП, семинары, положения, диагностический материал	наличие эффективной системы работы в ОО по повышению квалификации педагогов: - аттестация педагогических кадров, - результативность участия педагогов в конкурсах разного уровня, - наличие индивидуального плана по самообразованию
4.3.	Подготовка педагогический работников МБУДО «ЦВР г. Челябинска» к осуществлению контрольно-оценочных процедур	Ноябрь, апрель	методисты	Диагностический материал	Аналитическая информация
4.4.	Анализ системы работы по повышению квалификации педагогических работников	июнь, 2022 г.	зам. дир. по УР	аналитическая справка	внесение изменений в систему работы по повышению квалификации педагогических работников
4.5.	Стимулирование развития профессиональной компетентности педагогических работников за счет	По плану	Директор, заместитель и директора по ВР, УР	Положение о стимулирующих выплатах, ходатайство	Информационная справка

	участия в конкурсах профессионального мастерства, обобщение и презентация педагогического опыта				
4.6.	Совершенствование системы материального стимулирования сотрудников МБУДО «ЦВР г. Челябинска»	2019 – 2022 гг.	директор	приказ, положения об оплате труда и стимулирующих выплатах	наличие системы материального стимулирования
4.7.	Совершенствование системы мероприятий по обеспечению благоприятного микроклимата	2019 – 2022 гг.	директор, зам. директора по УР, ВР, старшие ПДО, методист, психолог	диагностический материал, тренинги, аналитическая справка	наличие комфортных условий и стабильного, эмоционально-уравновешенного состояния участников образовательного процесса

5. Материально – техническое обеспечение.

Цель: расширение и усовершенствование материально – технического оснащения образовательного процесса в соответствии с целевым приоритетом Программы развития МБУДО «ЦВР г. Челябинска»

№ п/п	Виды деятельности по реализации цели	Сроки	Ответственные	Форма предоставления результатов	Индикативные показатели эффективности реализации Программы
5.1.	Организационная деятельность по обновлению материально – технической базы, обеспечивающей эффективность образовательного процесса	2019 – 2022 гг.	директор, зам. директора по АХЧ, старшие ПДО	сметы, договоры, смета доходов и расходов	- косметический ремонт всех помещений учреждения; - приобретение учебного, игрового, дидактического оборудования; - приобретение ТСО; - обновление учебной и детской мебели; - приобретение спортивного оборудования
5.2.	Разработка и реализация плана подготовки к новому учебному году	ежегодно	директор, зам. директора по АХЧ, старшие	приказ, план работы по подготовке к новому учебному	соответствие требованиям СанПиНа и требованиям пожарного

			ПДО	году, акт	надзора
5.3.	Оснащение МБУДО «ЦВР г. Челябинска» компьютерной техникой, мультимедийной и другой современной аппаратурой	ежегодно	директор, зам. директора по АХЧ, старшие ПДО	компьютерная и оргтехника	наличие информационно-технического оснащения

6. Финансово – экономическое развитие.

Цель: Создание оптимальных финансово – экономических условий эффективной реализации концептуальных основ Программы развития МБУДО «ЦВР г. Челябинска».

№ п/п	Виды деятельности по реализации цели	Сроки	Ответственные	Форма предоставления результатов	Индикативные показатели эффективности реализации Программы
6.1.	Реализация финансово – экономического механизма развития: - повышение уровня квалификации бухгалтеров; - изучение и внедрение передового опыта по вопросам экономического управления ОО	2019 – 2022гг.	директор, главный бухгалтер	приказы, распоряжения, удостоверения, инструкции, функциональные обязанности, программное обеспечение	соответствие деятельности бухгалтеров функциональным обязанностям, - соблюдение режима экономии расходования бюджетных средств, - привлечение дополнительных внебюджетных средств, - соблюдение инструкций по бух. учету, - наличие программного обеспечения
6.2.	Организационная деятельность по составлению финансовой документации	2019- 2022 гг.	директор, главный бухгалтер	финансовые отчеты, договоры, приказы, штатное расписание	наличие: - годового отчета, персонализированного учета, - проекта приказа об учетной политике, - договоров с материально – ответственными лицами, - договоров с учреждениями, оказывающими

					услуги МБУДО «ЦВР г. Челябинска» - отчетов согласно инструкции и плана ЦБ, соответствующег о штатного расписания
--	--	--	--	--	---

Список литературы

1. Анализ результатов научно-прикладного проекта до 2000 года и программа развития МОУ № 142 на период с 2001 по 2005 год.
2. Дополнительное образование менеджмент образовательных услуг. Учебник для бакалавриата / под ред. А.П. Панфиловой, П.А. Бавиной . - Москва: Проспект, 2018. – 432 с.
3. Буйлова Л.Н. Современные педагогические технологии в дополнительном образовании детей. – М., 2000.
4. Матяш, Н.В. Инновационные педагогические технологии. Проектное обучение: Учебное пособие для студ. учреждений высш. проф. образования /Н.В. Матяш. - М.: ИЦ Академия, 2012.
5. Сальникова, Т.П. Педагогические технологии: Учебное пособие / Т.П.Сальникова. - М.: ТЦ Сфера, 2010.
6. Воспитательная деятельность педагога: Учеб. пособие для студ. высш. учеб. заведений [Текст] / И.А. Колесникова, Н.М. Борытко, С.Д. Поляков, Н.Л. Селиванова; Под общ. ред. В.А. Слостенина и И.А. Колесниковой. – М.: Издательский центр «Академия», 2005.
7. Д.В. Татьянченко, С.Г. Воровщиков. Управление качеством образования: вхождение в проблему. Челябинск, 1995.
8. М.М. Поташник. Управление качеством образования на муниципальном уровне. М.: Новая школа, 2000.
9. Социальное воспитание в учреждениях дополнительного образования детей: учеб. Пособие для студентов пед.вузов /Б.В. Куприянов, Е.А. Салина, О.В. Миновская; под. ред. А.В. Мудрика. – М., 2004.
10. С.Е. Шишов, В.А. Кальней. Школа: мониторинг качества образования. М.: Педагогическое общество России, 2000.
11. Состояние и результаты функционирования системы образования города Челябинска: Муниципальный доклад/под редакцией А.И. Кузнецова. Челябинск, 2009. – 44 с.
12. Л.П. Ильенко. Программа развития школы: структура, содержание, перспективное планирование работы: Опытнo-ориентированная монография. М.: АРКТИ, 2003.
13. Л.П. Ильенко. Программа развития общеобразовательного учреждения. М.: АРКТИ, 2005.
14. Д.В. Татьянченко, С.Г. Воровщиков. Субмуниципальная образовательная программа: управление качеством. Челябинск, 2001.
15. Д.В. Татьянченко, С.Г. Воровщиков. О совершенствовании организационно-методических условий реализации региональной программы общеучебных умений в общеобразовательных учреждениях. Челябинск, 2003.

16. А.Ф. Аменд, В.В. Латюшин. Образование в XXI веке: проблемы и поиски их решения. Челябинск: Юж.-Урал. кн.изд-во, 2003.
17. А.М. Моисеев. Проектирование систем внутришкольного управления. М.: Педагогическое общество России, 2001. – 384 с.
18. Г.М. Коджаспирова, А.Ю. Коджаспиров. Словарь по педагогике (междисциплинарный). М.: ИКЦ МарТ, 2005. – 448 с.
19. Л.Н. Буйнова, Н.В. Кленова. Как организовать дополнительное образование детей в школе? М.: АРКТИ, 2005.
20. В.А. Беляева. Деятельность педагога-методиста в системе муниципального образования. М.: АРКТИ, 2005.
21. М.А. Галагузов. Социальная педагогика. М.: ВЛАДОС, 2001.
22. Р.В. Овчарова. Справочная книга социального педагога. М.: Творческий центр, 2004.
23. А.М. Моисеев. Программно-целевое управление развитием образования: опыт, проблемы, перспективы. М.: Педагогическое общество России, 2001.
24. И.С. Якиманская. Технология личностно-ориентированного образования. Библиотека журнала «Директор школы». М.: Сентябрь, 2000.
25. Т.В. Ильина. Личностно ориентированный подход к проектированию образовательного процесса и образовательных программ.// Педагогический калейдоскоп, № 3, 1998
26. Концепция воспитания «Город – воспитывающий социум». Челябинск, 2004.
27. П.И Третьяков. Управление школой по результатам: Практика педагогического менеджмента. – М.: Новая школа, 1997. – 288 с.
28. А.М. Моисеев, А.Е. Капто, А.В.Лоренсов, О.Г. Хомерики. Нововведения во внутришкольном управлении. – М.: Педагогическое общество России, 1998. – 272 с.
29. Концепция гражданско-патриотического воспитания молодежи Челябинской области до 2014 года». От 29.11.2007г. № 916.

Приложение 1

Оптимизация системы управления МБУДО «ЦВР г. Челябинска»

Процесс реализации управленческих функций в МБУДО «ЦВР г. Челябинска» связан с основными задачами и ориентирами развития городской и районной образовательной системы дополнительного образования и направлен на достижение цели – создание механизма управления деятельностью учреждения, формирование оптимального взаимодействия структурных подразделений по реализации целей Программы развития в локальном образовательном пространстве.

Для решения данной цели были осуществлены функционально-структурные преобразования в управленческой деятельности.

Структурно-функциональная схема управления МБУДО «ЦВР г. Челябинска» отражала управление учреждением на основе осуществления на принципах единоначалия и самоуправления. Формами самоуправления являются Совет МБУДО «ЦВР г. Челябинска», педагогический совет, собрание трудового коллектива, вошли вновь созданные Совет родителей и Совет актива обучающихся.

В настоящее время организационная структура управления включает в себя органы самоуправления, методические объединения педагогов ДО, службы социального и психологического сопровождения образовательного процесса (приложение 1). В связи с созданием более продуктивной организацией контрольно-аналитической и прогностической деятельности для создания условий качественных изменений образовательного процесса возникла необходимость в реорганизации административного корпуса. Это позволило организовать и внедрить в практику ЦВР положительный опыт экспериментальной и инновационной деятельности, усилить контроль над качеством учебного процесса, расширить и систематизировать воспитательный процесс.

За три последних года в практику МБУДО «ЦВР г. Челябинска» внедрены модели локального образовательного пространства и сетевого взаимодействия, что позволило повысить эффективность взаимодействия участников локального образовательного пространства и качество образовательного процесса.

Была усовершенствована система информационного обеспечения управления МБУДО «ЦВР г. Челябинска», что позволила регламентировать потоки информации на всех уровнях организационной структуры.

В МБУДО «ЦВР г. Челябинска» сформирована внутренняя нормативно-правовая база, состоящая из локальных актов, регламентирующих образовательную деятельность учреждения дополнительного образования детей:

1. Образовательная программа МБУДО «ЦВР г. Челябинска».

2. Положение о режиме работы МБУДО «ЦВР г. Челябинска».
3. Положение о совете МБУДО «ЦВР г. Челябинска».
4. Положение о педагогическом совете МБУДО «ЦВР г. Челябинска».
5. Положение о соотношении учебной и другой педагогической работы.
6. Положение об Общем собрании работников МБУДО «ЦВР г. Челябинска».
7. Порядок о бесплатном пользовании библиотеками и информационными ресурсами, а также доступа к информационно-коммуникативным сетям и базам данных, учебным и методическим материалам, материально-техническим средствам обеспечения образовательной деятельности МБУДО «ЦВР г. Челябинска».
8. Правила использования сети Интернет в МБУДО «ЦВР г. Челябинска».
9. Положение о Комиссии по урегулированию споров между участниками образовательных отношений в МБУДО «ЦВР г. Челябинска».
10. Правила внутреннего трудового распорядка для работников МБУДО «ЦВР г. Челябинска».
11. Положение об обеспечении здоровьесберегающих условий для обучающихся МБУДО «ЦВР г. Челябинска».
12. Положение о Совете обучающихся МБУДО «ЦВР г. Челябинска».
13. Положение о Совете родителей СП МБУДО «ЦВР г. Челябинска».
14. Положение о временной творческой педагогов.
15. Положение о порядке приема, перевода, отчисления и восстановления, обучающихся из МБУДО «ЦВР г. Челябинска».
16. Положение о смотре-конкурсе «Лучший уголок безопасности»
17. Положение о защите персональных данных работников и участников образовательного процесса МБУДО «ЦВР г. Челябинска».
18. Положение об индивидуальной работе МБУДО «ЦВР г. Челябинска».
19. Положение о методическом объединении педагогов МБУДО «ЦВР г. Челябинска».
20. Положение об организации образовательного процесса в МБУДО «ЦВР г. Челябинска».
21. Положение о педагогическом совете МБУДО «ЦВР г. Челябинска».
22. Положение о Совете МБУДО «ЦВР г. Челябинска».
23. Положение об использовании сети Интернет МБУДО «ЦВР г. Челябинска».
24. Положение о внутреннем контроле МБУДО «ЦВР г. Челябинска».
25. Положение о печатном органе газете «Тинэйджер» МБУДО «ЦВР г. Челябинска».
26. Положение о сайте МБУДО «ЦВР г. Челябинска».
27. Положение о структурном подразделении МБУДО «ЦВР г. Челябинска».

28. Положение о порядке оформления возникновения, приостановления и прекращения образовательных отношений между МБУДО «ЦВР г. Челябинска» и обучающимися и (или) родителями (законными представителями) несовершеннолетних обучающихся.
29. Положение об экспертном совете МБУДО «ЦВР г. Челябинска».
30. Положение о формах, периодичности и порядке текущего контроля, промежуточной и итоговой аттестации обучающихся МБУДО «ЦВР г. Челябинска».
31. Положение о внутреннем мониторинге качества образования в МБУДО «ЦВР г. Челябинска».
32. Положение о внедрении Автоматизированной системы «Сетевой город. Образование» МБУДО «ЦВР г. Челябинска».
33. Правила внутреннем распорядке для обучающихся МБУДО «ЦВР г. Челябинска».
34. Положение о поощрении обучающихся в соответствии с установленными МБУДО «ЦВР г. Челябинска» видами и условиями поощрения за успехи в физкультурно-спортивной, общественной, творческой деятельности.
35. Положение о языке образования в МБУДО «ЦВР г. Челябинска».
36. Положение о проведении кубка Юниора по мини-футболу 3*3 среди обучающихся творческого объединения «Футбол» СП «Юниор».
37. Положение о порядке организации и проведения походов, экскурсий, прогулок.
38. Положение о проведении акции ЦВР «Добро в конверте» в МБУДО «ЦВР г. Челябинска».
39. Положение о проведении фотокросса «Подари улыбку миру» МБУДО «ЦВР г. Челябинска».
40. Положение о проведении «Празднике первого успеха – 2018».
41. Положение о проведении скаутского сбора «Остаться в живых».
42. Положение об учетной политике в МБУДО «ЦВР г. Челябинска» на 2018 год.
43. Положение об организации проведения обучения и инструктажа по охране труда с работниками МБУДО «ЦВР г. Челябинска»
44. Положение о порядке образования и организации работы комиссии по обучению и проверке знаний требований охраны труда в МБУДО «ЦВР г. Челябинска».
45. Положение о порядке посещения по своему выбору мероприятий, не предусмотренных учебным планом МБУДО «ЦВР г. Челябинска».
46. Положение о системе управления охраной труда в МБУДО «ЦВР г. Челябинска».
47. Положение о возложении функций по обеспечению безопасных условий и охраны труда между руководителями и специалистами.

48. Положение о порядке рассмотрения обращений работников и поступающих от них предложений по улучшению условий труда и совершенствованию СУОТ в МБУДО «ЦВР г. Челябинска».
49. Положение о порядке согласования и пересмотра локальных нормативных актов по охране труда в МБУДО «ЦВР г. Челябинска».
50. Положение о внутреннем контроле.
51. Положение об организации работы по охране труда и безопасности жизнедеятельности в МБУДО «ЦВР г. Челябинска».
52. Положение о проведении противопожарных инструктажей и обучения.
53. Положение по разработке, учету и применению инструкций по охране труда.
54. Положение о проведении единых дней охраны труда в организации.
55. Положение об уполномоченных (доверенных) лицах по охране труда профессионального союза или трудового коллектива.
56. Положение о комиссии по охране труда.
57. Положение о проведении противопожарных инструктажей и обучения.
58. Положение об обязательном обучении мерам пожарной безопасности в МБУДО «ЦВР г. Челябинска».
59. Положение об обеспечении безопасности дорожного движения.
60. Положение о порядке расследования и учете несчастных случаев в МБУДО «ЦВР г. Челябинска».
61. Положение об организации выдачи и применения специальной одежды, специальной обуви и других средств индивидуальной защиты в МБУДО «ЦВР г. Челябинска».
62. Положение о проведении специальной оценки условий труда на рабочих местах.
63. Положение о порядке проведения стажировки.
64. Положение об организации и ведении гражданской обороны в муниципальных образованиях и организациях.
65. Положение о подготовке работников МБУДО «ЦВР г. Челябинска» в области гражданской обороны с изменениями и дополнениями от: 15 августа 2006 г., 22 октября 2008 г., 9 апреля 2015 г., 19 апреля 2017 г.
66. Положение о порядке проведения инструктажа по охране труда и технике безопасности в МБУДО «ЦВР г. Челябинска».
67. Положение об антикоррупционной политике МБУДО «ЦВР г. Челябинска»
68. Положение «О замещении занятий в МБУДО «ЦВР г. Челябинска».
69. Положение о порядке разработки и утверждение дополнительных общеобразовательных общеразвивающих программ МБУДО «ЦВР г. Челябинска».

70. Положение о добровольных пожертвованиях.
71. Положение о молодежном трудовом отряде МБУДО «ЦВР г. Челябинска»
72. Положение об аттестации педагогических работников МБУДО «ЦВР г. Челябинска» на соответствие занимаемой должности.
73. Положение о ведении журналов учета работы педагога дополнительного образования.
74. Программа первичного инструктажа по технике безопасности для обучающихся.
75. Программа проведения первичного инструктажа по охране труда на рабочем месте.
76. Программа проведения вводного противопожарного инструктажа.
77. Программа первичного противопожарного инструктажа на рабочем месте.
78. Положение о едином порядке оформления, приема и увольнения сотрудников.
79. Положение об оплате труда работников МБУДО «ЦВР г. Челябинска».
80. Программа вводного инструктажа по ОТ.
81. Положение о порядке проведения инструктажа по охране труда и технике безопасности в МБУДО «ЦВР г. Челябинска».
82. Положение об уполномоченном по охране труда МБУДО «ЦВР г. Челябинска».
83. Положение о конфликте интересов в МБУДО «ЦВР г. Челябинска»

Основным объектом управления является организация образовательного процесса и качество обученности обучающихся, в рамках реализации образовательных программ.

Регулирование и коррекция управленческой деятельности осуществляется на основе образовательного мониторинга, который объединяет контроль различных сторон деятельности образовательного учреждения, систему информационного обеспечения управления, экспертизу различных сторон деятельности учреждения. Он является контрольно-диагностико-прогностическим инструментом. В течение последних трех лет была разработана и апробирована «Программа мониторинга эффективности образовательной деятельности МБУДО «ЦВР г. Челябинска», благодаря которой мониторинговая деятельность в учреждении приобрела определенную структуру, являющуюся универсальной, адаптированной к системе дополнительного образования, уместной в условиях создания системы непрерывного образования, простой в исполнении, объективной в получении сведений.

Об уровне управления МБУДО «ЦВР г. Челябинска» свидетельствуют сохранность контингента, достижения обучающихся различного уровня конкурсах и соревнованиях, результаты обученности обучающихся и качественный состав педагогического коллектива.

Мониторинговые исследования управления качеством педагогического коллектива позволили выявить следующие тенденции:

- отмечается положительная динамика роста качественного состава педагогических работников в течение последних лет, что свидетельствует о планомерной работе по повышению профессионально-педагогической компетентности, системности форм организации методической работы;
- отмечается стабильность педагогического коллектива на протяжении последних трех лет;
- педагогический коллектив активизировал инновационную и экспериментальную деятельность в образовательном процессе.

Непрерывному повышению профессионально-педагогической компетентности педагогов способствует система управления, различные формы организации методической работы, направленные на активную, самостоятельную деятельность педагогических работников:

- тематические педсоветы;
- методологические семинары;
- работа методических объединений педагогов дополнительного образования;
- приказы руководителя о направлении на курсы повышения квалификации.

1. Обновление содержания образования

Основными направлениям обновления содержания образования ЦВР являются позитивные изменения *в процессе обучения*:

- расширение и корректировка с учетом современных требований дополнительных общеобразовательных общеразвивающих программ;
- разработка новой формы учебно-тематического плана, календарно-учебного графика;
- внедрение современных эффективных педагогических технологий, способствующих здоровьесбережению, развития познавательной деятельности, формированию социально-значимых компетенций;

изменения *в процессе воспитания*:

- оптимизация форм воспитательной работы, направленных на создание комфортных условий пребывания, обучающихся в СП МБУДО «ЦВР г. Челябинска»;
- развитие системы традиций МБУДО «ЦВР г. Челябинска»;
- апробация методики отслеживания сформированности качеств (социальных компетенций) личности обучающихся;
- совершенствование системы взаимодействия с семьями и социальными партнерами.

2. Совершенствование содержания процесса обучения

За последние три года произошли качественное обновление содержания образовательных программ ДО, увеличилось общее количество ОП. Большая часть программ прошла верификацию и имеет углубленный уровень содержания, что свидетельствует о серьезной образовательной подготовке, формирования теоретических и практических компетенций в рамках ОП дополнительного образования, которые впоследствии могут помочь обучающимся в профессиональном самоопределении. Почти все ОП имеют срок реализации 3 и более лет и рассчитаны на детей разного возраста, тогда как в 2016 г. большинство ОП были разработаны для младшего и среднего школьного возраста, а срок реализации программ в основном составлял 1 или 2 года. Эти изменения свидетельствуют об усилении интереса детей и подростков микрорайонов внешкольной деятельности, а увеличение срока реализации программ о сохранности контингента.

В связи с изменениями, происходящими в содержательном аспекте, возникла необходимость разработке новой формы учебного плана, которая бы позволила увидеть «прозрачность» обучающей деятельности Центра внешкольной работы.

Учебный план - это нормативный документ МБУДО «ЦВР г. Челябинска», отражающий специфику деятельности педагогического коллектива учреждения, регламентирующий образовательный процесс и разработанный самостоятельно в соответствии с законодательством в сфере образования РФ.

Учебный план также является нормативным документом, регулирующим составление расписания. Содержание соответствует цели и задачам деятельности ЦВР. На характер регламентации педагогической деятельности влияет отсутствие в сфере дополнительного образования заданных государственных стандартов. При его создании учитывалось такое требование к содержанию дополнительного образования как оперативность и подвижность, которые обусловлены ежегодным обновлением структуры плана из-за изменений в кадровом составе, материально-технической базе и методическом обеспечении.

Форма разработки учебного плана на 2017-2018 учебный год претерпела некоторые изменения и отражает:

- наименование образовательных программ;
- ФИО педагога;
- число часов, необходимых для освоения образовательных программ;
- количество учебных часов в неделю;
- количество учебных групп;
- количество обучающихся;
- соотношение максимальной недельной и годовой нагрузки с учетом возраста.

Обновление содержания обучения происходит при внедрении современных эффективных педагогических технологий, способствующих здоровьесбережению, развитию познавательной деятельности, формированию социально-значимых компетенций, пополнению банка психолого-педагогических методик и инструментария оценивания образовательных достижений, позволяющих определить динамику интеллектуального развития, уровень освоения образовательных программ и качественные личностные изменения обучающихся.

Педагогические технологии реализуются в рамках личностно-ориентированного подхода на основе дифференцированного и индивидуального обучения. Названные подходы являются для образовательного процесса ЦВР одними из основных.

Таблица 1

	Педагогические технологии	2017	2018
Традиционная технология ведения учебного занятия	Классно-урочная система	80 %	100 %
Технология нетрадиционного учебного занятия	Интегрированные занятия	20 %	25 %
	Занятия с применением информационных технологий	3 %	16 %
	Занятия с межпредметными связями	50%	63 %
	Технология уровневой дифференциации	70%	88 %
	Технология индивидуального обучения	40 %	70 %
	Метод проектов	3 %	50 %
	Педагогическая мастерская	0 %	3 %
	Проблемное обучение	0 %	35 %
	Элементы здоровьесберегающих технологий	80%	94 %

Данные таблицы свидетельствуют о расширении спектра эффективных педагогических технологий, используемых педагогами Центра в дополнительно-образовательном процессе.

Обновление содержания обучения направлено на развитие творческого потенциала обучающихся и формирования личности, способной к саморазвитию и самореализации в социуме.

Педагогами МБУДО «ЦВР г. Челябинска» осваиваются:

- здоровьесберегающие технологии, способствующие сохранению, укреплению здоровья обучающихся, формированию осознанности здорового образа жизни;
- проблемное обучение, формирующее мотивацию к познавательной деятельности и позволяющее развивать интеллектуальные способности;
- метод проектов, формирующий социально-значимые компетенции, способы самостоятельной учебной деятельности и т.п.

Данная образовательная деятельность отражена в модели личностно-ориентированного подхода к содержанию образования МБУДО «ЦВР г. Челябинска».

Анализ и самоанализ результатов деятельности педагогов дополнительного образования показывает, что:

- 100% педагогов следят за санитарным состоянием кабинета;
- 80% педагогов уделяют внимание оптимальному контролю и коррекции деятельности обучающихся;
- 100% педагогов создают продуктивную атмосферу на занятии;

- 100% педагогов используют специальные способы организации работы активных (пассивных) обучающихся;
- 80 % педагогов формируют навыки здоровьесбережения, адекватного восприятия негативных жизненных проявлений.

Показателями эффективности педагогической деятельности по реализации содержания обучения являются уровни обученности и воспитанности обучающихся в рамках реализации той или иной программы педагогов дополнительного образования.

Таблица 2

**Уровни освоения образовательных программ ДО обучающимися
МБУДО «ЦВР г. Челябинска»**

Уровни обученности	2015/16	2016/17	2017/18
Низкий	4 %	6,1 %	2 %
Средний	49 %	41,5 %	48 %
Высокий	47 %	52,4 %	50 %

Гистограмма 1

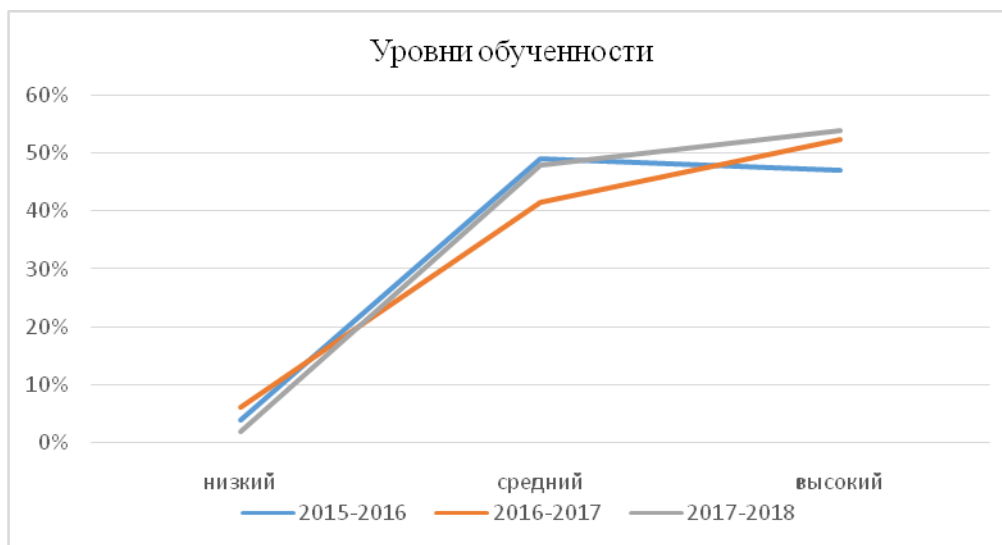

Качество освоения обучающимися содержания ОП отражено в гистограмме 1. На протяжении последних 3-х лет уровень обученности растет. Это свидетельство внедрения в практику работы специалистами ДО современных педагогических технологий и повышения профессионального мастерства, и как следствие высокой мотивации обучающихся к освоению содержания внешкольных видов деятельности.

На период 2017/2018 уч.г. перед коллективом стоит задача продолжать знакомиться и внедрять в практику новые педагогические технологии (кейс стадии, кайдзен-технология, педагогическая мастерская и т.п.)

1. Содержание процесса обучения

Процесс обучения обучающихся в творческих объединениях МБУДО «ЦВР г. Челябинска» осуществляется посредством реализации дополнительных общеобразовательных общеразвивающих программ педагогов дополнительного образования.

Содержание образование в 2017/2018 учебном году в творческих объединениях МБУДО «ЦВР г. Челябинска» представлено 65 дополнительных общеобразовательных общеразвивающих программ, которые направлены на развитие мотивации личности обучающегося к познанию и творчеству, реализацию творческого потенциала и формирование личностной культуры в различных сферах жизнедеятельности.

Диаграмма 1

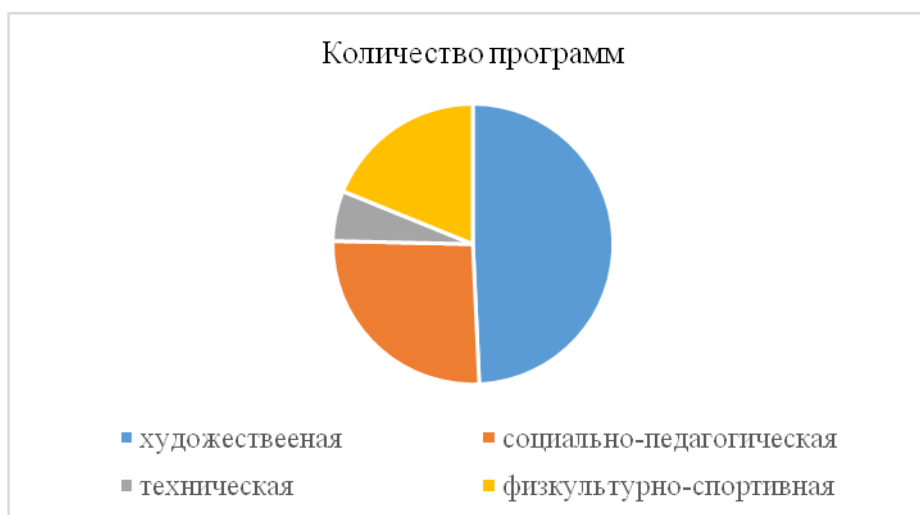

Нормативный срок освоения дополнительных общеобразовательных общеразвивающих программ – от 1 до 6 лет, большинство программ долгосрочные – 73%, рассчитаны на 3 года обучения и более.

Таблица 1

Направленность	Художественная	Социально-педагогическая	Физкультурно - спортивная	Техническая
Срок освоения				
1 год	2	7	1	3
2 года	5	2	2	0
3 года	21	6	1	1
от 3 лет	2	1	5	0

Диаграмма 2

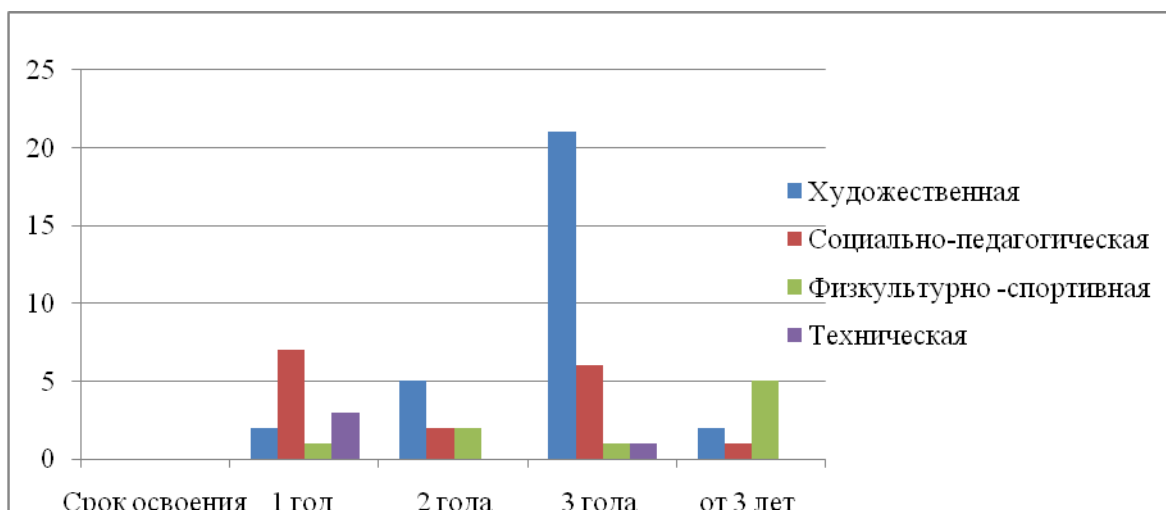

Дополнительные общеобразовательные общеразвивающие программы реализуются в творческих объединениях свободного набора (по интересам) на базе структурных подразделений (СП) МБУДО «ЦВР г. Челябинска».

Диаграмма 3

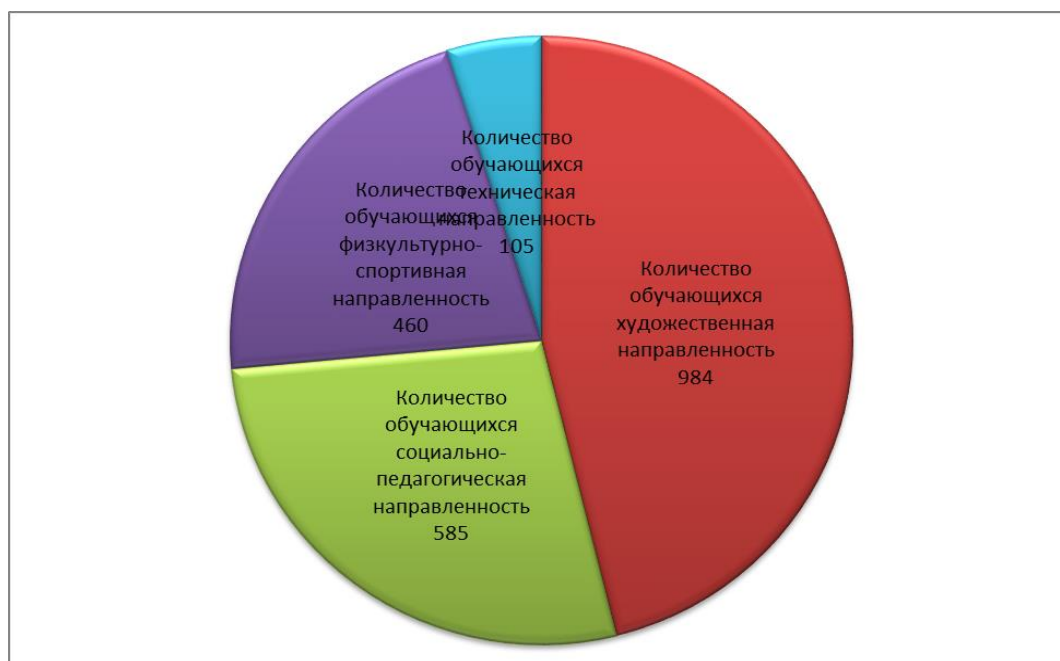

Все реализуемые программы МБУДО «ЦВР г. Челябинска» соответствуют действующим требованиям к содержанию и оформлению дополнительных общеобразовательных общеразвивающих программ.

Программы **художественной направленности** открывают детям прекрасный мир народного творчества (изобразительного и декоративно-прикладного искусства, музыки, танца, актерского мастерства), который несет в себе многовековые представления о

красоте и гармонии, развивают творческую активность, воспитывают художественный вкус и формируют практические трудовые навыки. Целью этих программ является раскрытие и совершенствование индивидуального творческого потенциала; развитие наблюдательности, фантазии, умения видеть, слышать и эмоционально переживать мир; выражать себя и свое видение в художественных образах. Художественное направление обеспечивается пятью содержательными блоками: декоративно-прикладным, изобразительным, сценическим, хореографическим, музыкальным.

Программы **физкультурно-спортивной направленности** позволяют приобщить обучающихся к систематическим физическим нагрузкам для укрепления здоровья, улучшения физической подготовленности, формирования правильной осанки и получения спортивных результатов, прививают устойчивый интерес к систематическим занятиям физической культурой. Воспитывают потребность в личном физическом совершенствовании. Физкультурно-спортивное направление обеспечивается содержательным спортивным блоком.

Программы **технической направленности** нацелены на формирование конструкторских способностей с упором на подбор моделей, их конструирование и последующим выходом на соревнования.

Программы **социально-педагогической** нацелены на социальную адаптацию, формирование основных знаний и умений, необходимых для социальной жизни в обществе, создание условий для развития коммуникативной социально успешной личности.

Все реализуемые программы МБУДО «ЦВР г. Челябинска» соответствуют действующим требованиям к содержанию и оформлению дополнительных общеобразовательных общеразвивающих программ.

Дополнительные общеобразовательные общеразвивающие программы носят различный характер: ориентационный, информационный, деятельностный. Целевое назначение содержания программ заключается не только в том, чтобы пробудить самостоятельную мысль обучающегося, но и помочь ему осознать жизненную необходимость постоянного обновления и развития личности.

Педагоги отмечают, что главное, при выборе технологии реализации программы, является не только то, чтобы найти инструмент и способы пробуждения самостоятельной мыслительной деятельности, но и в осознанной убежденности в необходимости постоянного самообразования, саморазвития, самовоспитания.

Объектом любой образовательной технологии в дополнительном образовании является не только предметное содержание, но и способы организации различных видов

деятельности обучающихся, организационные формы образовательного процесса, направленного на интеллектуальное и социальное развитие личности.

Цель технологии личностно-ориентированного обучения - максимальное раскрытие и выращивание личностных качеств каждого ребенка. В качестве исходного необходимо принять положение о том, что дополнительное образование ничего не должно формировать насильно, напротив, оно создает условия для включения ребенка в естественные виды деятельности, благоприятную среду для его развития.

Личностно-ориентированный подход при организации образовательного процесса означает:

- признание приоритета личности перед коллективом;
- создание в образовательном пространстве гуманистических взаимоотношений, через которые каждый воспитанник должен осознать себя полноправной личностью и научиться видеть и уважать личность в других;
- признание того, что обучающийся обладает определенными правами, которые должны уважать все участники образовательного процесса;
- отказ от ранжирования детей на сильных и слабых;
- переход от формулы «я тебя учу» к алгоритму «мы с тобой вместе учимся» и «мне интересно, что ты думаешь о ...»;
- понимание того, что каждый ребенок имеет право на собственную образовательную траекторию.

Методическую основу личностно-ориентированной технологии составляет дифференциация и индивидуализация обучения. При данном подходе учебное занятие превращается в творческое общение и проблемную дискуссию. Ребенок приходит сюда сам, добровольно в свое свободное время от основных занятий в школе, выбирает интересующее его направление деятельности и понравившегося ему педагога. Задача педагога не «давать» материал, а пробудить интерес, раскрыть возможности каждого, организовать совместную познавательную, творческую деятельность.

В практике работы педагогов МБУДО «ЦВР г. Челябинска» придерживаются следующих «путеводных положений», наиболее отвечающих специфике дополнительного образования детей:

- Всеобщая талантливость детей, т.е. нет неталантливых детей, а есть те, которые еще не нашли своего дела.
- Взаимное превосходство: если у кого-то что-то получается хуже, чем у других, значит, что-то должно получиться лучше - это «что-то» нужно искать.
- Неизбежность перемен: ни одно суждение о ребенке не может считаться окончательным.

- Успех рождает успех. Основная задача - создать ситуацию успеха для всех детей на каждом занятии, прежде всего для недостаточно подготовленных: важно дать им почувствовать, что они не хуже других.

- Нет детей неспособных; если каждому отводить время, соответственно его личным способностям и возможностям, то можно обеспечить усвоение необходимого учебного материала.

Последнее положение согласуется с социальным заказом государства, сформулированном в Законе РФ «Об образовании» общедоступность образования, адаптивность системы образования к уровням и особенностям развития и подготовки обучающихся, следовательно, необходимо создать условия для включения каждого ребенка в естественные виды деятельности, создать благоприятную среду для его развития. В условиях дополнительного образования важнее ответить на вопрос не «чему учить?», а «как учить?», т.к. при разнообразии содержания дополнительного образования целесообразно не бесконечно расширять набор программ, а искать способы организации творческой деятельности и опыта эмоционального отношения к миру, которые обеспечат комфортные условия развития личности ребенка.

Групповые образовательные технологии, применяемые педагогами, предполагают организацию совместных действий, коммуникацию, общение, взаимопонимание, взаимопомощь, взаимокоррекцию. Выделяют несколько видов групповых технологий. Педагоги МБУДО «ЦВР г. Челябинска» в своей деятельности используют работу в разновозрастных группах. Особенностью данного вида деятельности является то, что младшие получают разнообразные сведения от старших, осваивают практические навыки; старшие заботятся о младших, отвечают за воспитание у них определенных качеств и развития конкретных навыков и умений. Учитывая способности детей, педагог дает им такие задания, чтобы каждый мог выступить в роли организатора интересного дела, праздника. Такой подход способствует более быстрому формированию и развитию у детей творческих способностей, разнообразных умений и навыков, социальной адаптации, обеспечивает стабильность детского коллектива. Творческая деятельность разновозрастных групп направлена на поиск, изобретения и имеет социальную значимость.

**Дополнительные общеобразовательные общеразвивающие программы,
реализуемые МБУДО «ЦВР г. Челябинска» в 2017/2018 учебном году**

Программа	Творческое объединение	ФИО педагога, реализующего программу
1	2	3
Дополнительная общеобразовательная общеразвивающая программа «Будущее Родины за нами»	«Отряд скаутов «Мечта»	Пяткова С.Ю.
Дополнительная общеобразовательная общеразвивающая программа «Литературная студия «Город золотой»	Студия «Город золотой»	Гильдина А.М.
Дополнительная общеобразовательная общеразвивающая программа «Теория и практика написания научной работы»	«Юный исследователь»	Гильдина А.М.
Дополнительная образовательная общеразвивающая программа «Планета ИГРек»	«Планета ИГРек»	Кокурина Е.В.
Дополнительная общеобразовательная общеразвивающая программа «Маленькая школа»	«Маленькая школа»	Насырова С.М.
Дополнительная общеобразовательная общеразвивающая программа «Через игру к творчеству»	«Через игру к творчеству»	Гейт Р.П.
Дополнительная общеобразовательная программа «Живем, играя»	«Игротека»	Исмагилова Ю.Б.
Дополнительная общеобразовательная общеразвивающая программа «Азбука здоровья»	«Азбука здоровья»	Коробейникова О.И.
Дополнительная общеобразовательная общеразвивающая программа «Английский язык»	«Английский язык»	Бент А.Г.
Дополнительная общеобразовательная общеразвивающая программа «Путешествие в страну английского языка»	«Путешествие в страну английского языка»	Жирнова Н.Ф.
Дополнительная общеобразовательная общеразвивающая программа «Учимся, играя»	«Учимся, играя»	Сиплатова В.Б.

Программа	Творческое объединение	ФИО педагога, реализующего программу
Дополнительная общеобразовательная общеразвивающая программа «Основы журналистики и лидерства юным краеведам»	«Журналистика юным лидерам и краеведам»	Конарева Л.М.
Дополнительная общеобразовательная общеразвивающая программа «Сказкотерапия»	«Добрые волшебники»	Ахмирова Э.Р.
Дополнительная общеобразовательная общеразвивающая программа «Начальное моделирование и конструирование»	«Начальное моделирование и конструирование»	Швец В.М.
Дополнительная общеобразовательная общеразвивающая программа «LEGO конструирование»	«Чудо кубики LEGO»	Блинова Е.В.
Дополнительная общеобразовательная общеразвивающая программа художественной направленности «Оригами плюс»	«Оригами плюс»	Березина Е.Ю.
Дополнительная общеобразовательная общеразвивающая программа «Пауэрлифтинг»	«Пауэрлифтинг»	Харитонов А.В.
Дополнительная общеобразовательная общеразвивающая программа «Тоицу»	«Тоицу» (в переводе с японского – «Единство»)	Потемкин И.А.
Дополнительная адаптированная программа физкультурно-спортивной направленности «Футбол»	«Футбол»	Макаров А.О.
Дополнительная общеобразовательная общеразвивающая программа «Атлетическая гимнастика»	«Атлетическая гимнастика»	Золотухин А.В.
Дополнительная общеобразовательная общеразвивающая программа «Чир-фристайл»	«Чирлидинг»	Чайчук Ж.Г.
Дополнительная общеобразовательная общеразвивающая программа «Путь к манежу»	Детский образцовый цирковой коллектив «Арлекино»	Крупина Л.В.
Дополнительная общеобразовательная общеразвивающая программа «Шахматы»	«Шахматы»	Сомкин Е.В.

Программа	Творческое объединение	ФИО педагога, реализующего программу
Дополнительная общеобразовательная общеразвивающая программа «Шашки»	«Шашки»	Шац М.Б.
Дополнительная модифицированная программа «Силовое троеборье»	«Силовое троеборье»	Град В.З.
Дополнительная общеобразовательная общеразвивающая программа «Изобразительное искусство»	«Изобразительное искусство»	Колмакова С.П.
Дополнительная общеобразовательная общеразвивающая программа «Классическая хореография»	«Классическая хореография»	Кузьмина Ю.Н.
Дополнительная общеобразовательная общеразвивающая программа «Креативное рукоделие»	«Фантазеры»	Тополя Л.Д.
Дополнительная общеобразовательная общеразвивающая программа «Волшебный мир литературы»	«Волшебное слово»	Исмагилова Ю.Б.
Дополнительная общеобразовательная общеразвивающая программа «Развитие физических данных в хореографическом коллективе»	«Партерная гимнастика»	Кузьмина Ю.Н.
Дополнительная общеобразовательная общеразвивающая программа «Современный танец»	«Современный танец»	Сущенко Т.С.
Дополнительная общеобразовательная общеразвивающая программа «Юный художник»	«Юный художник»	Сапогова А.А.
Дополнительная общеобразовательная общеразвивающая программа «Юный художник»	«Маленький творец»	Журавлева Г.А.
Дополнительная общеобразовательная общеразвивающая программа «Эстрадный вокал»	«Эстрадный вокал»	Пантелеева Т.А.
Дополнительная общеобразовательная общеразвивающая программа «ИЗО и ДПТ»	«Палитра»	Чернева Д. Ю.
Программа	Творческое объединение	ФИО педагога, реализующего

		программу
Дополнительная общеобразовательная общеразвивающая программа «Народно-сценический танец»	«Народно-сценический танец»	Дудов В.А.
Дополнительная общеобразовательная общеразвивающая программа «Мир театра и игры»	«Мир театра и игры»	Кузнецова Н.В
Дополнительная общеобразовательная общеразвивающая программа «Современная хореография»	«Современная хореография»	Лузина Н.А.
Дополнительная общеобразовательная общеразвивающая программа «Клуб самодеятельной песни «Эдельвейс»	«Клуб самодеятельной песни «Эдельвейс»	Пяткова С.Ю.
Дополнительная образовательная общеразвивающая программа «Актёрское мастерство»	«Актёрское мастерство»	Окунева О.В
Дополнительная общеобразовательная общеразвивающая программа «Арт-студия»	«Арт-студия»	Сафонова Л.А.
Дополнительная общеобразовательная общеразвивающая программа «Художественное вязание»	«Художественное вязание»	Солодкая К.Г.
Дополнительная общеобразовательная общеразвивающая программа «Самодеятельная песня и гитара»	«Самодеятельная песня и гитара»	Шипунова Е.В. Кошуба Т.А.
Дополнительная общеобразовательная общеразвивающая программа «Вокал»	«Вокал»	Сергеева О.С
Дополнительная общеобразовательная общеразвивающая программа «Изобразительное искусство и конструирование»	«Изобразительное искусство и конструирование»	Хуторненко И.С.
Дополнительная общеобразовательная общеразвивающая программа «Художественное чтение»	«Художественное чтение»	Василенко И.В
Дополнительная общеобразовательная общеразвивающая программа «Золотые голоса»	«Звездочки»	Хайдаршина Н.Д.

Таблица 2

Количество обучающихся, групп и педагогов по годам

№ п/п	Показатели	Учебные годы		
		2015-2016	2016-2017	2017-2018
1.	Число обучающихся	1374	1670	2114
2.	Число групп	119	126	224
3.	Число педагогов	64	64	67

Таблица 3

Возрастной состав обучающихся

№п/п	Возраст	2015-2016	2016-2017	2017-2018
1.	4 – 10 лет	861	987	1327
2.	11 – 15 лет	402	547	707
3.	16 – 18 лет	111	138	80
	ИТОГО	1374	1670	2114

Самый большой процент посещающих СП составляют обучающиеся в возрасте от 4 до 10 лет и 11 – 15 лет, т.к. эта категория детей отличается высокой познавательной активностью, стремлением к самопознанию и самоопределению, а обучающиеся в возрасте 16-18 лет посещают СП реже из-за недостатка свободного времени.

Основное количество обучающихся посещают СП в свободное от учебных занятий время, во второй половине дня. Это связано с тем, что большая часть обучающихся обучается в школе в 1 смену, а также с тем, что длительность 1-ой смены работы МБУДО «ЦВР г. Челябинска» составляет 3 часа, 2-ой смены - 5 часов.

Таблица 4

Обеспечение доступности качественного образования

№ п/п	Дополнительное образование	2015/2016 уч.г.	2016/2017 уч.г.	2017/2018 уч.г.
1.	Вариативность реализуемых образовательных программ (% обучающихся, обучающихся по программам от общего кол-ва обучающихся МБУДО «ЦВР г. Челябинска»)	Художественное		
		756	876	953
		Физкультурно-спортивные		
		410	501	489
		Социально-педагогическое		
		178	208	519
		Техническое		
30	85	105		

Данные таблицы получены с учетом того факта, что обучающийся может посещать более 1-го творческого объединения.

Количество обучающихся в течение трех лет остается стабильным. Отсюда можно сделать вывод, что качественное дополнительное образование остается доступным всем категориям детей и подростков.

Преобладающая часть детей занимается по образовательным программам художественной направленности, т.к. контингент обучающихся состоит, в основном, из учащихся начальных классов и девочек. Это направление актуально для развития цивилизованного общества из-за прямой связи между эмоциональностью, активностью, чувственных форм восприятия человека и его мыслительными процессами. Данные компоненты оказывают комплексное воздействие на развитие физической и духовной культуры ребенка.

Большое количество обучающихся так же занимается по образовательным программам физкультурно-спортивной направленности, т.к. становление полноценной личности невозможно без ее физического совершенства и привлечения к регулярной двигательной активности как составному компоненту общенациональной культуры. В основном, по этим программам занимаются мальчики и юноши, т.к. занятия физкультурой и спортом помогают преодолеть дефекты физического развития, выработать характер, стать организованным и сделать свой организм более совершенным и выносливым, а тело более сильным и гибким.

1. Совершенствование содержания процесса воспитания

Процесс воспитания обусловлен тем, что контингент обучающихся составляет различные по своим социально-психологическим особенностям группы, поэтому, он основан на создании эмоционального, положительного фона в процессе обучения.

Организация воспитательного процесса является одной из главных функциональных обязанностей МБУДО «ЦВР г. Челябинска». Он отражен в Образовательной программе и разработанной модели воспитательной системы Центра. Основной целью воспитательной системы МБУДО «ЦВР г. Челябинска» является формирование позитивного опыта взаимодействия с социоприродной средой в процессе самоопределения детей и подростков через образовательную деятельность. Воспитательный процесс осуществляется через:

- процесс обучения;
- реализацию социально-досуговой программы МБУДО «ЦВР г. Челябинска «Калейдоскоп радостных дел»;
- организацию деятельности общественного самоуправления;
- организацию деятельности социально-педагогического и психологического сопровождения.

За последние три года в целях реализации государственных образовательных задач («Национальная доктрина образования в РФ до 2025 года», «Концепция развития дополнительного образования в Российской Федерации») ЦВР внес изменения и дополнения в содержание воспитательной работы.

Программа «Калейдоскоп радостных дел» реализуется через совместную деятельность обучающихся, педагогов, администрации учреждения и родителей, социальных партнеров. Цель – развитие личности ребенка, через удовлетворение его социально-значимых потребностей и формирование позитивного социокультурного опыта в процессе досугового общения.

В учреждении создана четкая система детского самоуправления, которая в рамках жизненно-игрового пространства формирует и развивает у детей и подростков активную гражданскую позицию, позитивный социальный опыт и чувство ответственности. Дети участвуют в КТД, социальных проектах, организуют и проводят совместно с педагогами различного рода воспитательные мероприятия, участвуют в конкурсах гражданско-патриотической и социальной направленности.

В МБУДО «ЦВР г. Челябинска» при СП «Спектр» функционирует клуб «Патриот», являющийся центром патриотического воспитания, имеющий направленность на работу с ветеранами боевых действий и ВОВ.

ЦВР для оптимизации локального образовательного пространства, взаимодействия СП в воспитательном процессе в течение 3-х последних лет целенаправленно развивал систему традиций. В Центре действуют постоянные внутрицентровские конкурсы для педагогов («Лучший УМК МБУДО «ЦВР г. Челябинска», «Лучший учебный кабинет МБУДО «ЦВР г. Челябинска») и обучающихся (фотокросс, Праздник первого успеха, акция «Добро в конверте»); праздники двора и отчетные концерты, дни здоровья, акции «От сердца к сердцу», «Защита», «Чистый двор». Методическим объединением педагогов – организаторов была разработана в 2016 году конкурсно-игровая программа «Сокровища Мираматры», создающая игровое пространство для самореализации обучающихся ТО МБУДО ЦВР в различных видах деятельности. Это долгосрочный проект, который действует на протяжении учебного года и в нем задействованы все структурные подразделения. На педагогическом совете, подводя итоги работы за 2017/18 учебный год, педагогический коллектив принял решения сделать данную игру традиционной, так как она формирует позитивный опыт социального взаимодействия и веру в свои силы, развивает интеллектуальные способности, эмоциональную сферу и коммуникативные навыки, воспитывает дух здорового соперничества через конкурсную основу.

Качество целенаправленной деятельности педагогов Центра по организации воспитательного процесса определяются по следующим параметрам: отношение к ЗОЖ, социальная активность, познавательная активность, культура поведения. Результаты уровня воспитанности отражены в таблице 15 и диаграмме 11. Ее данные свидетельствуют, что созданная модель воспитательной системы в Центре влияет на положительную динамику в качественном развитии воспитанности детей и подростков по месту жительства. Детей с высоким уровнем воспитанности с каждым годом становится больше, а с низким уменьшается.

Таблица 1

Уровни воспитанности	20015/16	2016/17	2017/18
Низкий	5,1 %	3,9 %	3,2 %
Средний	39,2 %	42,2 %	37,9 %
Высокий	55,7 %	53,9 %	58,9 %

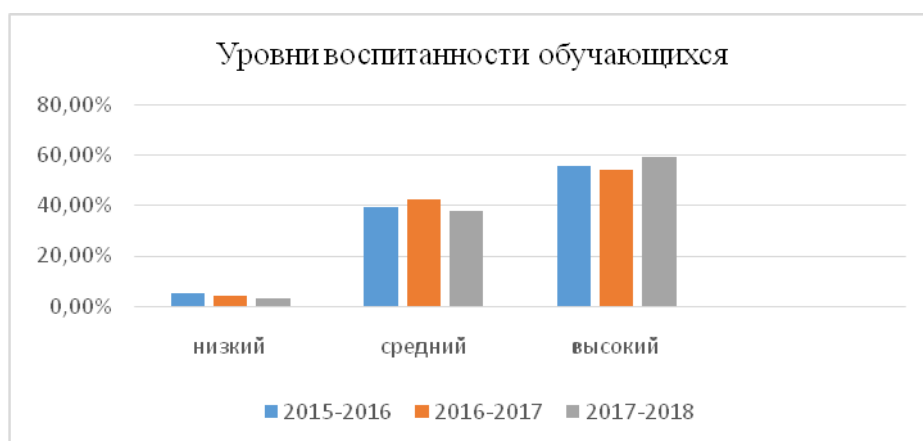

Таким образом, исходя из условий организации воспитательного процесса, можно сделать вывод, что в МБУДО «ЦВР г. Челябинска» сформированы определенные воспитательные подходы, которые обеспечивают:

- оптимальный уровень воспитательных аспектов учебного занятия;
- мотивацию к обучению;
- совместную деятельность воспитанников, педагогов, администрации;
- взаимодействие МБУДО «ЦВР г. Челябинска», семьи и социума по воспитанию детей и подростков;
- формирование самомотивации, самоконтроля и коммуникативных навыков.

Социальный состав семей, чьи дети посещают ТО ЦВР, определил необходимость целенаправленной работы по социально-педагогическому и психологическому сопровождению образовательной деятельности учреждения.

Таблица 2

Социальный паспорт МБУДО «ЦВР г. Челябинска»

№ п/п	Группы (условные категории) детей	Учебные годы		
		2015/2016	2016/2017	2017/2018
	Дети из семей:			
1.	Неполных	242	302	322
2.	Малообеспеченных	87	93	165
3.	Многодетных	113	138	184
4.	Опекаемые дети	8	14	10
5.	Дети-инвалиды	3	8	11
6.	Дети с ОВЗ	48	50	35
7.	Состоящие на учете в ОДН	3	2	1
	Всего обучающихся ЦВР:	1374	1670	2114

Социально-педагогическое и психологическое сопровождения образовательного процесса в ЦВР за последние годы приобрели целостный и непрерывный характер, способствующих созданию комфортных социально-психологических условий:

- для раскрытия интеллектуального, творческого потенциала и личностного развития всех субъектов образовательного процесса;
- для оказания помощи детям и подросткам из различных социальных групп населения, нуждающихся в этой поддержке;
- для профилактики безнадзорности и правонарушений несовершеннолетних.

Социально-педагогическое и психологическое сопровождение образовательного процесса служит для решения следующих задач:

- социально-психологическое обеспечение деятельности педагогического коллектива;
- выявление и коррекция проблем, препятствующих личностному росту обучающихся и педагогов;
- внедрение в практику работы новых форм и технологий сотрудничества, с семьями обучающихся МБУДО «ЦВР г. Челябинска».

Социально-психологическое сопровождение основывается на следующих принципах:

- принцип индивидуального подхода к ребенку на основе признания его уникальности и ценности независимо от возрастной категории;
- принцип профессионального взаимодействия социального педагога и педагога - психолога с родителями, педагогами;
- принцип целостности;
- принцип конфиденциальности.

Положительными результатами характеризуется деятельность МБУДО «ЦВР г. Челябинска» по предупреждению правонарушений и безнадзорности среди несовершеннолетних. В летний период социальными педагогами и педагогом-психологом проводятся профилактические мероприятия для несовершеннолетних состоящих на учете в ОДН.

Идет процесс обновления содержания социально-педагогических программ, проектов, форм и педагогических технологий в соответствии с изменяющимися запросами детей и их родителей. Осуществляется интеграция образовательной деятельности МБУДО «ЦВР г. Челябинска» и учреждений общего образования в единое образовательное пространство, где каждый социальный педагог учреждения сохраняет свою специфику деятельности.

Основными показателями проведения качественной деятельности профилактических мероприятий по мету жительство являются:

- повышение оперативности по организации эффективного использования свободного времени детей склонных к бродяжничеству, уходам из дома, не занятых общественно - полезной деятельностью в свободное от учебы время (2016 год- 4 человека; 2017 год – 0);
- снижение количества детей, состоящих на различных видах учета (2016 год –3 человека, 2017 год – 2 человека по исправлению; 2018 год- 1 человек);

В связи с повышением актуальности формирования социально-ценных компетенций у подрастающего поколения социальными педагогами в 2016/17 уч.г. апробировалась методика отслеживания сформированности качеств (социальных компетенций) личности обучающихся, разработанной д.п.н., профессором ЧГПУ, академиком АГН, С.Г. Молчановым. Данные, полученные в ходе этого исследования, лягут в основу социально-педагогической деятельности на следующий учебный год.

В течение последних лет совершенствовалась система взаимодействия с семьями обучающихся. Планирование и подведение итогов взаимоотношения МБУДО «ЦВР г. Челябинска» с семьей проходит на родительских собраниях, круглых столах, праздниках двора и т.п. Была разработана модель-схема взаимодействия, позволяющая более активно вовлекать родителей в образовательный процесс ЦВР (схема)

Схема 1

Технология взаимодействия с семьями обучающихся

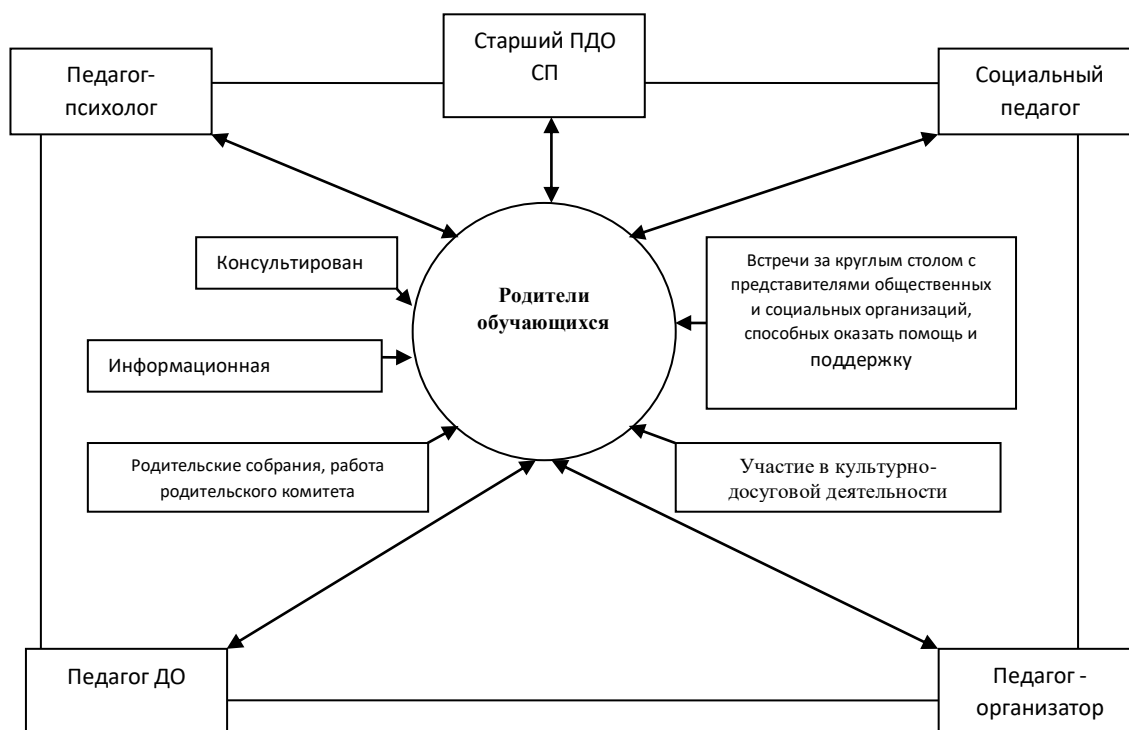

МБУДО «ЦВР г. Челябинска» активизировал взаимодействие с социальными партнерами: образовательными организациями, здравоохранения, культуры и спорта; с правоохранительными органами; общественными объединениями и организациями.

Оптимизация методического обеспечения образовательного процесса

Методическое сопровождение обеспечивает развитие образовательного процесса МБУДО «ЦВР г. Челябинска» и совершенствование социально-педагогического мастерства педагогов дополнительного образования с целью повышения качества образовательных услуг, предоставляемых детям от 7 до 18 лет и активизации воспитательного процесса.

В рамках **методической деятельности**, решая задачу повышения теоретического уровня профессиональной компетентности и удовлетворения потребности в новом знании, опытно-экспериментальной деятельности ежегодно организуются и проводятся методологические семинары.

Оказывая поддержку в развитии форм методической работы в МО и содействие в формировании системы работы по самообразованию педагогов в рамках МО, была организована Интернет-поддержка. Педагоги воспользовались услугами Интернет для самообразования.

Члены методического совета приняли участие в областной выставке «Образование и карьера – 2015», в рамках которой был представлен опыт работы и подготовлены методические и дидактические материалы по инновационному проекту.

Инновационная деятельность МБУДО «ЦВР г. Челябинска»

Цель проекта состояла в создании условий для социализации детей и подростков с особыми образовательными потребностями в рамках локального образовательного пространства МБУДО «ЦВР г. Челябинска», которая достигалась через выполнение следующих **задач**:

- изучение социального заказа и формирования банка данных, на детей и подростков, с особыми образовательными потребностями, а также родителей, которые выразили желание сотрудничать с МБУДО «ЦВР г. Челябинска»;
- организацию деятельности по сотрудничеству с детьми и подростками, с особыми образовательными потребностями, и их родителями;
- обеспечение социального и психолого-педагогического сопровождения данной категории семей;
- оптимизацию деятельности структурных подразделений по развитию социальной активности и социальной ответственности детей и подростков с особыми образовательными потребностями как необходимых качеств гражданина Российской Федерации и жителя города Челябинска;
- формирование системы работы структурных подразделений, позволяющих реализовать основы инклюзивного образования в МБУДО «ЦВР г. Челябинска».

Проект был направлен на внедрение новшеств в систему управления, содержание образования, методическое обеспечение, материально-техническое оснащение, которые бы позволили реализовывать инклюзивный подход в образовательном процессе учреждения дополнительного образования, и способствовало повышению качества предоставления дополнительных образовательных услуг всем категориям детей и подросткам.

Предполагалось по итогам реализации Проекта получить следующие результаты:

- внедрение информационных технологий в локальное образовательное пространство Центра для повышения качества управленческой деятельности;
- использование дистанционного обучения и ЦОРов в работе с обучающимися, имеющими особые образовательные потребности;
- создание и работа сайта учреждения;
- обобщение педагогического опыта в рамках инновационной деятельности в виде дидактических пособий, публикаций и т.п.;
- создание материально-технической базы для работы с детьми с особыми образовательными потребностями.

Но в связи с отсутствием финансирования, на основе которого предполагалось осуществление вышеизложенной деятельности (приобретение компьютерной техники, спортивных тренажеров и материалов для декоративно-прикладного творчества, подключение всех структурных подразделений Центра к сети Интернет) выполнить инновационный проект так, как он задумывался изначально, не удалось. Поэтому педагогический коллектив, реализуя Проект без финансирования, сосредоточился на организации обучения детей с особыми образовательными потребностями и развития их социальной активности и социальной ответственности.

Результатом данной деятельности стала созданная система работы со всеми субъектами образовательного процесса в рамках инклюзивного образования, которая строилась по четырем направлениям:

- организация методической поддержки педагогического коллектива ЦВР в рамках Проекта;
- организация учебно-воспитательной работы с детьми с особыми образовательными потребностями;
- организация социально-психологического сопровождения здоровых обучающихся по формированию толерантного отношения к детям с проблемами здоровья;
- организация сотрудничества с семьями, имеющих детей с ограниченными возможностями.

Данную систему можно представить в виде модели-схемы.

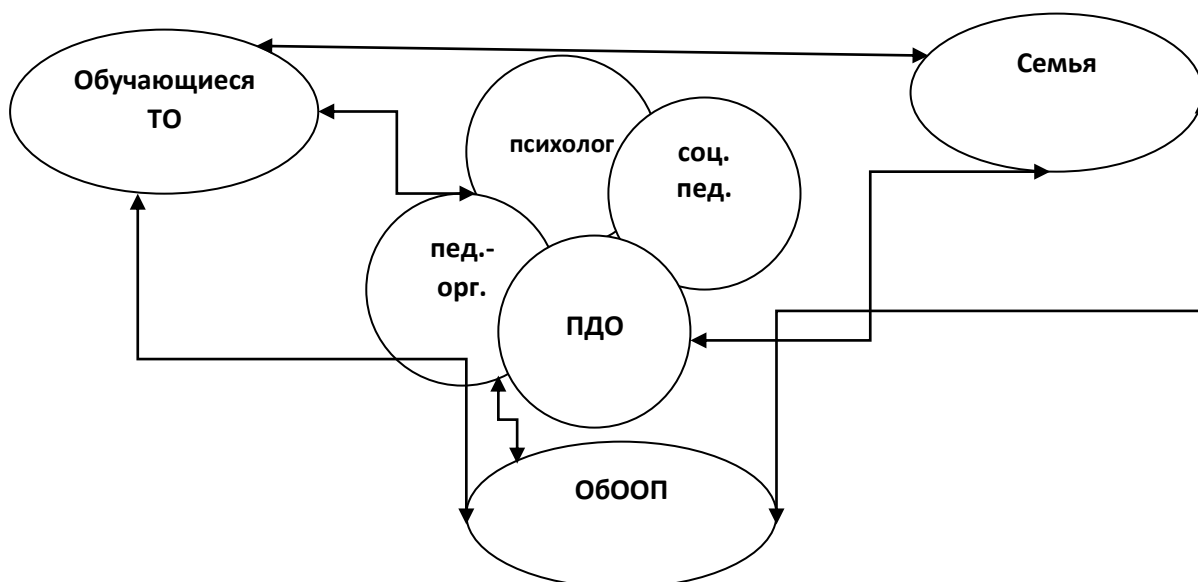

ОБОУП – обучающиеся с особыми образовательными потребностями;

ПДО – педагог дополнительного образования;

ТО – творческое объединение;

соц. пед – социальный педагог; пед. орг. – педагог – организатор.

Схема отражает взаимодействие педагогов, выполняющих разные функциональные обязанности, детей различных социальных категорий и их семей в рамках инновационного Проекта. Причем педагоги работали в тесном сотрудничестве между собой, организуя обучающую, социально-досуговую, профилактическую и психологическую деятельность с обучающимися и их родителями.

Для успешного включения педагогического коллектива в инновационную деятельность администрацией учреждения были организованы и проведены следующие мероприятия:

- методологический семинар «Внедрение инклюзивного подхода в образовательный процесс МБУДО «ЦВР г. Челябинска»»;
- консультационная поддержка педагогам (индивидуальная и групповая) в течение всего проекта;
- тематические совещания с социальными педагогами по социально-педагогическому и профилактическому сопровождению детей всех социальных категорий в рамках инновационной деятельности.

Для организации работы по Проекту, изначально был создан банк данных детей с особыми образовательными потребностями, заинтересованных в дополнительных образовательных услугах и сотрудничестве с МБУДО «ЦВР г. Челябинска». Из 119 опрошенных семей, имеющих детей-инвалидов, желание сотрудничать с ЦВР высказали

49, что составляет 4% от общего количества обучающихся; 22 ребенка стали постоянными воспитанниками различных творческих объединений, 2 ребенка из данного списка получают дополнительное образование на дому (СП «Спектр» и «Темп»); остальные ребята, свободно посещающие СП. Они участвуют в различных социально-досуговых, профилактических и спортивно-массовых мероприятиях.

На основе полученных данных были выявлены оптимальные пути и средства внедрения инклюзивного образования в систему дополнительного образования детей.

Образовательный процесс с детьми с особыми образовательными потребностями организован с учетом условного деления их на 2 группы.

1 группа – это дети, способные самостоятельно или с помощью сопровождающего посещать творческие объединения МБУДО «ЦВР г. Челябинска», участвовать в культурно-досуговой и социально-значимой деятельности наравне с другими обучающимися. Таким детям и подросткам, кроме предоставляемых образовательных услуг, как и другим обучающимся, оказывается большее внимание при реализации социальных, гражданско-патриотических проектов («Старые фотографии рассказали», СП «Спектр») для развития у них гражданской и социальной инициативы. Педагоги выстраивают взаимодействие с детьми с особыми образовательными потребностями таким образом, чтобы они представляли на занятиях не пассивных слушателей, зрителей, а являлись активными участниками познавательной, творческой и коммуникативной деятельности. Зная проблемы «особого» ребенка педагоги, во время занятий привлекают его к той деятельности, при выполнении, которой, он чувствует себя комфортно, может проявить себя с лучшей стороны, раскрыть свои личностные качества, таланты, возможности.

Участвуя в совместной деятельности, дети с особыми образовательными потребностями чувствуют свою значимость для окружающих, т.к. с ними советуются, интересуются их мнением, удовлетворены их вкладом в общее дело. Конечно, их включение в данную деятельность происходит постепенно, по мере того как ребенок начинает осваиваться в детском коллективе, приобретать навыки общения и работы в группе.

ОбООП совместно с обучающимися ТО оформляли плакаты к различным акциям «За здоровый образ жизни» (СП «Чайка»), «Моя детская библиотека» (СП «Эра»), «Читай – просвещайся» (СП «Темп») и к праздникам «День учителя», «Новый год», «День 8 марта», «День защитника Отечества», «День Победы». Также дети участвовали в благотворительной акции «Подарок для друга» (СП «Эдельвейс»), где они являлись не объектами, на кого распространялась помощь, а организаторами ее и активными участниками.

Дети-инвалиды и обучающиеся с ослабленным здоровьем с большим желанием в течение всего учебного года участвовали в конкурсах различного уровня и направленности.

Разнообразные таланты обучающиеся продемонстрировали, участвуя в фотоконкурсах «Моей жизни яркий миг», «Палитра мгновений» (СП «Чайка», «Эра», «Спектр»), конкурсе декоративно-прикладного творчества «Интердети» (обучающаяся СП «Эра» представила на конкурс 13 работ из бисера, ее изделия доступны просмотру через Интернет), городском конкурсе елочной игрушки «Зимняя фантазия» (СП «Эра», «Эдельвейс», «Улыбка»), «Наши колокольчики» (СП «Спектр», «Чайка», «Эдельвейс»), конкурсе рисунков «Моя детская библиотека» (СП «Эра»), театральном конкурсе «Новогодний переполох» (СП «Улыбка») и т.п. Во всех этих конкурсных мероприятиях дети не только принимали участие, но и завоевывали призовые места.

Активное участие в течение всего учебного года продемонстрировали обучающиеся с особыми образовательными потребностями в различных социально-досуговых и профилактических мероприятиях, которые проводились в структурных подразделениях. Всего в МБУДО «ЦВР г. Челябинска» в рамках Проекта было проведено 70 мероприятий культурно-досуговой и социально-профилактической направленности.

Диаграмма 2

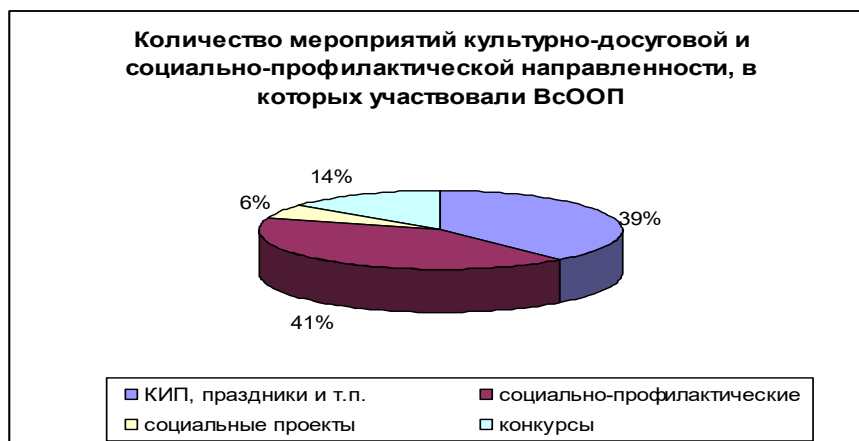

Из диаграммы видно, что обучающиеся с ограниченными возможностями здоровья активно и успешно принимают участие наряду с другими обучающимися в различных мероприятиях, в большей степени в игровых программах, праздниках, викторинах и т.п. Это свидетельствует о том, что данная деятельность вызывает положительные эмоции у детей, способствует формированию коммуникативных компетенций, развитию мыслительных и творческих способностей.

С первой группой обучающихся педагоги работают достаточно успешно, благодаря лично ориентированному и индивидуальному подходам, являющимися

приоритетными при организации образовательного процесса в МБУДО «ЦВР г. Челябинска».

2 группа – это дети, требующие дополнительных образовательных услуг на дому. Домашнее обучение, распространенная форма работы с детьми, которые временно или постоянно не посещают школу по состоянию здоровья. Но для нашего учреждения дополнительного образования детей эта деятельность достаточно нова и только начинает развиваться. В 2016/17 учебном году дополнительными образовательными услугами ЦВР пользовались 2 ребенка (СП «Эдельвейс», «Темп»).

С обучающимися проводились индивидуальные занятия по тем видам деятельности, которая им нравятся. В СП «Спектр» обучающийся Никита Р. занимается с педагогами ДО Хуторненко И.С. (бумажная пластика) и Солодкой К.Г. (вязание на спицах). Для самостоятельного освоения образовательных программ дополнительного образования педагоги Хуторненко И.С. и Солодка К.Г. разработали практические пособия по работе с бумагой и вязальными спицами. Творческие работы Никиты участвовали в выставках и конкурсах «Наши колокольчики», «Моей жизни яркий миг». Обучающийся Иван В. из СП «Эдельвейс» под руководством Шаца М.Б. занимается русскими шашками. Он является одним из лучших шашистов г. Челябинска и Челябинской области не только среди людей с ограниченными возможностями здоровья, но и среди здоровых спортсменов. Иван стал призером (2 место) Чемпионата России по русским шашкам в октябре 2016 года. Система работы с обучающимися с особыми образовательными потребностями представлена в схеме 4.

Организация образовательного процесса с особыми образовательными потребностями

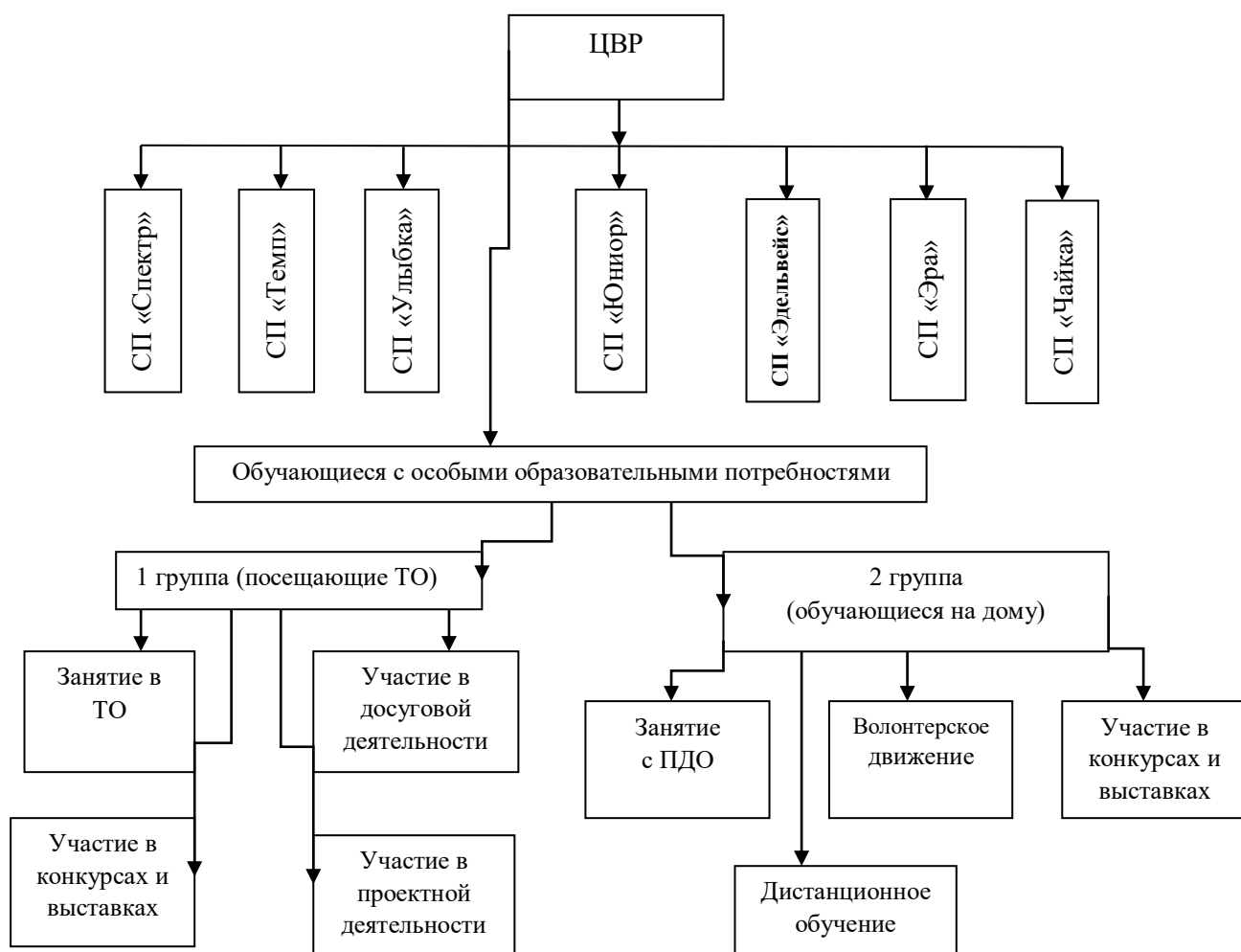

Важной составляющей инклюзивного подхода в образовательный процесс является целенаправленная работа со здоровыми обучающимися по взаимодействию с ребятами, имеющими проблемы здоровья. Психолого-педагогическое и социально-профилактическое сопровождение обучающихся проводилось в рамках формирования толерантного отношения к «особым» детям по трем направлениям:

- совместная с ОбООП профилактическая и социально-досуговая деятельность;
- информационно-просветительская деятельность;
- организация волонтерского движения.

Результаты работы по Проекту были оценены по следующим количественным и качественным показателям:

Количественные показатели:

- наличие ОбООП в учреждении;
- наличие получающих дополнительное образование на дому;
- участие ОбООП в социальных проектах;
- участие ОбООП в конкурсах и соревнованиях;
- наличие Интернет.

1. Обновление материально-технического обеспечения

За последние годы в ЦВР происходит развитие учебно-методической базы. Более чем в 2 раза увеличилось количество методической литературы. Осуществляется постоянная ежегодная подписка на периодическую литературу профессиональной направленности.

Имея недостаточное бюджетное финансирование для реализации ремонтных работ и материально-технического оснащения образовательного процесса, учреждение находит возможность за счет бюджетного финансирования и с учетом привлечения внебюджетных средств (спонсорской поддержки) ежегодно производить косметический ремонт СП.

Увеличилось количество компьютеров, музыкальной аппаратуры, спортивного инвентаря. Учреждение в течение 2017/18 г. было подключено к Интернет (административный корпус). Однако материально-техническое оснащение образовательного процесса ЦВР требует дальнейшего ее обновления и пополнения.

2. Материально-техническая база

Образовательный процесс МБУДО «ЦВР г. Челябинска» развернут в семи зданиях, в 23 учебных кабинетах, в 3 тренажерных залах.

Образовательный процесс оснащен следующим оборудованием и спортивным инвентарем:

Таблица 1

Состояние обеспеченности оборудованием специального назначения

№ п/п	Наименование оборудования	Количество
1.	Ноутбук	1
2.	Компьютеры	4
3.	Телевизоры	6
4.	Видеоплееры	5
5.	Видеокамеры	2
6.	Магнитофоны	4
7.	Музыкальные центры	2
8.	Синтезаторы	1
9.	Акустическая система	1
10.	Принтер	3
11.	Фотоаппарат	5
12.	Музыкальные инструменты	9
13.	Машинки швейные	3
14.	Оверлоки	1
15.	Этюдники	9
16.	Штанги	4

№ п/п	Наименование оборудования	Количество
18.	Спортивные маты	13
19.	Мячи баскетбольные	32
20.	Мячи волейбольные	20
21.	Мячи футбольные	37
22.	Гантели	6
23.	Спортивный инвентарь	78

Материально-техническое оснащение МБУДО «ЦВР г. Челябинска» пополняется по мере возможности, однако испытывает потребность в ее обновлении и пополнении, что и будет отражено в Программе развития.

Материально-техническая база МБУДО «ЦВР г. Челябинска» представлена следующими помещениями (структурные подразделения):

Таблица 2

Вид помещения	Адрес	Земельный участок	Объекты инфраструктуры на участке
Помещение на первом этаже жилого дома	ул. Пионерская, 3-33	-	-
Помещение в цокольном этаже жилого дома 121, 5 кв.м	ул. Пионерская, 11-А	-	-
Помещение на первом этаже жилого дома 90 кв.м	ул. Ворошилова, 11	-	-
Помещение на первом этаже жилого дома 123, 8 кв.м	ул. Молдавская, 21-А	-	-
Помещение на первом этаже жилого дома 86 кв.м	ул. Куйбышева, 88	-	-
Помещение в цокольном этаже жилого дома 178, 2 кв.м	Пр. Победы, 182-А	-	-
Помещение в цокольном этаже жилого дома 252,4 кв.м	Пр. Комсомольский, 34-А	-	-
Помещение на первом этаже жилого дома 67, 9 кв.м	Пр. Комсомольский, 84-А	-	-

Образовательный процесс, воспитательно-досуговые, массовые мероприятия осуществляются в помещениях:

Таблица 3

Количество помещений для осуществления образовательной деятельности, в том числе:	23
Учебный класс	16
Хореографический зал	4
Спортивный (тренажерный) зал	3

Таблица 4

Мониторинг оснащенности цифровым оборудованием МБУДО «ЦВР г. Челябинска»

Использование персональных устройств по состоянию на 01.04.2017			Доступность сети Интернет					
30	Ученические ПК	1						
	ПК педагога	15						
	АРМ педагога	1						
	ПК психолога	1						
	Административные	12						
Количество мультимедийных проекторов		3						
Количество принтеров		2						
Количество сканеров		1						
Количество МФУ		14						

Развитию материально-технической базы ежегодно уделяется значительное внимание.

Основными статьями расходов за последние три года являлись:

- ремонтные работы,
- приобретение материальных запасов,
- приобретение оргтехники,
- приобретение мебели.

3. Методическое сопровождение образовательного процесса МБУДО «ЦВР г. Челябинска»

Уровень профессионализма во многом определяется системой работы с педагогическими кадрами, которая осуществляется методическим сопровождением деятельности педагогов. Деятельность педагога системы дополнительного образования сложна и многогранна. В процессе работы педагоги, особенно начинающие, сталкиваются с определенными трудностями. В связи с этим возрастает социальная значимость методической деятельности, направленной на создание условий для развития педагогического мастерства.

Цель методического сопровождения образовательного процесса: создание условий для совершенствования профессиональной компетентности и социально-педагогического мастерства педагогов системы дополнительного образования через реализацию соответствующих методик и технологий воздействия.

Достижение целевой установки возможно при решении следующих **задач**:

1. Выявить критерии выбора педагогом содержания, форм и методов работы, способствующих развитию его профессиональной компетентности.
2. Содействовать сотрудничеству педагога - практика и теоретика в удовлетворении потребности в новом научном знании, исследовательской деятельности.
3. Создать систему информационной поддержки для обеспечения социально – педагогических инициатив, новаций и реальных достижений педагога и целого педагогического коллектива.
4. Организовать системную адресную методическую поддержку в развитии творческого потенциала и конкурентоспособности педагогических работников.
5. Внедрить мониторинг эффективности педагогической деятельности для педагогов системы дополнительного образования.

Миссия методического сопровождения заключается в поддержке каждого конкретного педагога в процессе формирования целей и ценностной ориентации, стремления к непрерывному саморазвитию и профессиональному росту, к высокому качеству результатов своего труда.

Принципы, на которых основывается методическое обеспечение:

- актуальность – полный и точный учет современного заказа общества, учет проблем, близких педагогическому коллективу МБУДО «ЦВР г. Челябинска»;
- научность, позволяющая, нацеливать педагогов на соответствие в профессиональной деятельности современным научно-педагогическим достижениям;
- системность в подходе к методическому обеспечению, которая зависит от единства целей, задач и содержания, форм и методов работы с педагогами;
- последовательность, непрерывность в методическом сопровождении, превращение методической работы в часть системы непрерывного образования;
- вариативности методических услуг, форм, содержания и методов работы с педагогами;
- личностно-ориентированный подход, учитывающий интересы, запросы, потребности, индивидуальный уровень профессионализма и опыт работы;
- открытость и доступность, предполагающие добровольность участия и свободу выбора педагогом индивидуальной траектории развития своего профессионализма;
- оптимальность отбора и построения содержания, направленного на развитие профессионализма педагогов и опыта творческой деятельности.

Содержание работы

Методическое сопровождение в МБУДО «ЦВР г. Челябинска» осуществляется по пяти направлениям:

- информационная деятельность;
- организационно-методическая деятельность;
- аналитическая деятельность;
- консультационная деятельность.

Методическая деятельность

Методическая работа МБУДО «ЦВР г. Челябинска» осуществляется путем:

- проведения методологических семинаров, способствующих расширению у педагогов научных общепедагогических знаний в области дополнительного образования детей и формированию понятийного аппарата в целях реализации инновационной деятельности;
- прогностической деятельности через разработку педагогических технологий, способствующих повышению качества образовательного процесса (например, формы мониторинга результативности педагогической деятельности, качества образовательного процесса);
- издательской деятельности (подготовку сборников, методических рекомендаций, статей);
- оказания поддержки педагогам в инновационной деятельности (внедрение в образовательную практику проектной технологии, новых программ содержания образования);
- обеспечения участия педагогов в областных, городских, районных научно-практических конференциях, семинарах, совещаниях по дополнительному образованию;
- в ЦВР создан внутренний экспертный совет для оценивания образовательных программ, конкурсных и творческих работ педагогов дополнительного образования.

Информационная деятельность

В МБУДО «ЦВР г. Челябинска» организовано информационно-методическое обеспечение:

- изучение новых нормативных документов по дополнительному образованию (ДО) и внесение корректив в планы работы и программы педагогов ДО;
- расширение фонда методических пособий, разработок и рекомендаций по основным направлениям образовательного процесса ЦВР;
- информирование педагогов ЦВР об инновациях в теории и практике педагогической деятельности, новинках в педагогической, психологической, научно-методической

литературе, о новых программах, УМК в системе ДО через работу методических объединений, семинарские занятия, организации выставок научно-методической литературы.

Организационно-методическая деятельность

Организационно-методическое сопровождение осуществляется через, оказание методической помощи педагогам МБУДО «ЦВР г. Челябинска», взаимодействие и координацию деятельности методических объединений, организацию, подготовку и проведение конференций, семинаров, конкурсов с использованием следующих форм: семинаров-практикумов, круглых столов, педагогических советов, деловых, сюжетно-ролевых игр, тренингов, мастер-классов.

Аналитическая деятельность

Анализ педагогической деятельности коллектива и в целом воспитательного процесса МБУДО «ЦВР г. Челябинска» позволяет методистам организовывать целостную систему поддержки каждого конкретного педагога в стремлении к непрерывному саморазвитию и профессиональному росту, и как результат - повышению качества образовательных услуг.

В реализации данного направления методисты проводят:

- анализ и обобщение передового опыта педагогической деятельности сотрудников ЦВР;
- анализ результативности участия обучающихся СП в международных, всероссийских, областных, городских, районных мероприятиях (смотре, конкурсах, соревнованиях, фестивалях);
- анализ организации работы ЦВР в каникулярное время;
- мониторинг качества образованности обучающихся, посещающих СП;
- мониторинг эффективности педагогической деятельности ПДО;
- мониторинг посещаемости мероприятий, направленных на повышение уровня профессионального мастерства;
- анализ социального заказа.

Консультационная деятельность

Методистами ЦВР осуществляется следующая консультативно-методическая деятельность:

- проводятся обучающие семинары – практикумы;
- организуется обмен опытом педагогов ДО между творческими объединениями структурного подразделения и между структурными подразделениями;

- происходят периодические контакты по методическому обслуживанию с центрами ДО города;
- проводятся индивидуальные консультации по запросам педагогов ЦВР;
- создаются условия для повышения квалификации педагогов.

Структура методического сопровождения

Методическое сопровождение включает совокупность мероприятий, проводимых администрацией и педагогическим коллективом МБУДО «ЦВР г. Челябинска» в целях овладения современными педагогическими технологиями, творческого применения их в образовательном процессе.

Методическое обеспечение включает в себя:

- методические объединения;
- временные творческие группы.

Методическое объединение (далее МО) педагогов – это структурное подразделение образовательной системы МБУДО «ЦВР г. Челябинска», координирующее методическую и организационную работу педагогов дополнительного образования. В состав МО входит группа педагогов, реализующая образовательные программы одного направления.

Основным направлением деятельности МО является обеспечение качества образовательного процесса и повышение профессионального мастерства педагогов дополнительного образования. В связи с этим МО педагогов решает следующие задачи:

- изучение нормативно-правовой документации, регулирующей деятельность педагогов дополнительного образования и информирование о ней членов МО МБУДО «ЦВР г. Челябинска» организация программно-методического сопровождения деятельности педагогов дополнительного образования;
- повышение теоретического, методического и практического уровня подготовки педагогов по вопросам воспитания и обучения детей и подростков;
- обеспечение выполнения единых, принципиальных подходов к образовательному процессу;
- систематизация, обобщение и распространение передового опыта педагогов МБУДО «ЦВР г. Челябинска» координация планирования и организации мероприятий, проведение их педагогического анализа;
- оценивание работы членов МО и ходатайство перед администрацией МБУДО «ЦВР г. Челябинска» о поощрении лучших педагогов дополнительного образования.

Методические объединения выполняют следующие функции:

Управленческие:

- Принимает отчет о профессиональном самообразовании педагогов, работе на курсах повышения квалификации, заслушивает отчет о творческих командировках.

Методические:

- Обеспечивает профессиональный, культурный и творческий рост педагогов.
- Осваивает новое содержание, технологии и методы педагогической деятельности по своему направлению работы.
- Обобщает прогрессивный педагогический опыт, осуществляет его пропаганду и внедрение в практику педагогов ДО МБУДО «ЦВР г. Челябинска».
- Оказывает методическую помощь педагогам в проведении открытых занятий, творческих отчетов, мастер - классов, семинаров.

Социально-педагогические:

- Организует взаимопосещение мероприятий с последующим самоанализом и анализом достигнутых результатов.

Воспитательные:

- Создает атмосферу ответственности за конечный результат труда.

В МБУДО «ЦВР г. Челябинска» существует пять методических объединения педагогов:

- МО педагогов дополнительного образования художественной направленности;
- МО педагогов физкультурно-спортивной направленности;
- МО социальных педагогов;
- МО педагогов – организаторов;
- МО педагогов социально-педагогической направленности.

Наиболее часто используемыми формами работы МО являются: плановые заседания, обучающие семинары-практикумы по отдельным проблемам, разработка дидактического материала, проводятся и анализируются открытые занятия педагогов по направлениям деятельности, создаются творческие «копилки» наиболее удачных и нетрадиционных форм, методов и отдельных приемов ведения занятий.

Конечным результатом деятельности методических объединений является достижения максимальной заинтересованности каждого педагога в результатах и в самом процессе педагогической деятельности.

Следует обратить внимание, на такое направление методической работы, как самообразование педагогов. Каждый член МО выбирает тему, в рамках которой проводит самостоятельное творческое исследование и в конце года отчитывается по достигнутым результатам своей работы на заседании МО, проводит открытое занятие или выступает с обобщением личного опыта работы.

Интересной и перспективной формой работы членов МО является разработка рекомендаций, памяток, наглядных пособий.

Временные творческие группы объединяют педагогов, занимающихся разработкой какой-либо психолого-педагогической, воспитательной или управленческой проблемы практико-ориентировочного характера. Участники группы анализируют фактическое состояние данной проблемы, проектируют процесс совершенствования педагогической деятельности, проводят апробацию, анализируют эффективность экспериментальной процесса, разрабатывают методические рекомендации на основе полученных результатов, представляют свои исследования для обсуждения педагогическому коллективу.

Работа творческой группы строится на опытно-экспериментальной основе, поэтому в ее состав входят наиболее опытные, творческие педагоги, имеющие склонность к исследовательской работе и проявившие интерес к конкретной проблеме.

Одной из традиционных форм методической работы является педагогический совет, который дает возможность участия каждому конкретному педагогу в разработке перспектив развития образовательной деятельности МБУДО «ЦВР г. Челябинска». Это позволяет увеличить меру ответственности педагогов за работу всего коллектива и является условием повышения уровня их профессиональной компетентности.

4. Результативность деятельности МБУДО «ЦВР г. Челябинска»

Эффективность образовательной деятельности

1. Сохранность контингента обучающихся составляет 85-90%.
2. Дополнительные общеобразовательные общеразвивающие программы реализуются в полном объеме в соответствии с учебно-тематическим планом, календарным учебным графиком (с учетом корректировки в связи с карантинными мероприятиями).
3. Отмечен рост численности участников конкурсов, фестивалей, соревнований различного уровня среди обучающихся МБУДО «ЦВР г. Челябинска» - 37 % в 2015-2016 уч.г., до 43% - в 2016-2017 уч.г., до 67% в 2017-2018 уч.г. в том числе увеличилось и качество победителей и призеров мероприятий различного уровня.



**Паспорт
Проекта «По тропинке добрых дел»**

Ответственный исполнитель	Педагог-организатор Кузнецова Н.В.
Цель	<p>Основная идея социально-досугового проекта ЦВР «По тропинке добрых дел»- создание созидательного творческого союза детей и взрослых, который щедро делится позитивом, веселостью и душевностью со своими родными и друзьями, проявляя заботу о людях - знакомых и незнакомых.</p> <p>Цель проекта: сформировать, развить и реализовать позитивные социально-личностные компетенции обучающихся–доброта, коммуникативность, сотрудничество, работа в команде, уважительность, уверенность в себе, на основе социокультурных, духовно-нравственных ценностей и принятых в обществе правил и норм поведения в интересах человека, семьи, общества и государства.</p>
Задачи	<p>расширить и углубить понятийно-сущностный уровень социально-личностных компетенции обучающихся (доброта, коммуникативность, сотрудничество, работа в команде, уважительность, уверенность в себе)</p> <p>способствовать формированию основ коммуникативной культуры;</p> <p>освоить приемы практико-деятельностного уровня социально-личностных компетенций обучающихся - сотрудничество, работа в команде;</p> <p>создание ситуации успеха для закрепления социально-личностной компетенции обучающихся–уверенность в себе;</p> <p>сформировать опыт продуктивной социальной деятельности (практико-мировоззренческий уровень);</p> <p>расширить воспитательное пространство для обучающихся МБУДО ЦВР через включение в проект заинтересованных общественных организаций и образовательных учреждений района и города.</p>
Целевые индикаторы и показатели	<p>Отслеживание результатов проекта осуществляется путем: фиксирования участия детей в социально– досуговых делах и оформлении их результатов в «Дневнике проекта» и на сайте ЦВР.</p>
Основные направления проекта	В проекте определены ступени роста, они отражены в 3 Шагах к цели.

	<p>1 Шаг «Искатели» -Начало путешествия по тропинке добра. Отправляемся навстречу открытиям. Обучающиеся узнают и учатся понимать социально-личностные компетенции такие как - (доброта, коммуникативность, сотрудничество, уважение, жизнелюбие, веселость, заботливость).</p> <p>2 Шаг «Путешественники» -Середина пути. Участники проекта сформировали представления о позитивныхсоциально-личностных компетенциях (доброта, коммуникативность, сотрудничество, уважение).Начинают осваивать («примеривать на себя») проявления доброты, сотрудничества, позитивного поведения в коллективе. Получают навыки работы в команде, уверенность в себе, через активное участие в коллективных творческих делах, социально-досуговых мероприятиях клуба, ЦВР .</p> <p>3 Шаг «Покорители вершин»- Завершающий этап . Участники проекта реализуют опыт позитивной деятельности в социально – значимых мероприятиях ,акциях совместно с социальными партнерами (ЦВР, МОУ СОШ района, участвуя в акциях и который смогут применить самостоятельно в различных областях жизни.</p>
<p>Ожидаемые результаты реализации проекта</p>	<p>Первый уровень результатов:понятийно-сущностный уровень - приобретение социальных знаний (об общественных нормах, об устройстве общества, о социально одобряемых и неодобряемых формах поведения в обществе и т.п.), первичного понимания социальной реальности и повседневной жизни.</p> <p><i>Достигается во взаимодействии с педагогом</i></p> <p>Второй уровень результатов: практико-деятельностный уровень- формирование позитивных отношений воспитанника к базовым ценностям общества (человек, семья, Отечество, природа, мир, знания, труд, культура), ценностного отношения к социальной реальности в целом.</p> <p><i>Достигается в дружественной детской среде (коллективе)</i></p> <p>Третий уровень результатов: практико-мировоззренческий уровень- получение воспитанником опыта самостоятельного социального действия.</p> <p><i>Достигается во взаимодействии с социальными субъектами</i></p>

**Паспорт
Проекта «Галактика Успеха»**

Ответственный исполнитель	Педагог-организатор Кузнецова Н.В.
Цель	<p>Основная идея проекта - развивающее социально-досуговое пространство МБУДО ЦВР, представленное в виде системоинтегрирующих форм организации воспитательного процесса и содержательного досуга детей и подростков- это Галактика Успеха. Солнце в центре нашей галактики-это обучающийся, планеты-СП ЦВР и педагоги, а звезды в нашей галактике –это наши достижения, победы и успехи.</p> <p>Цель проекта: создание ситуации успеха для реализации и развития социально-значимых потребностей личности ребенка.</p>
Задачи	<p>способствовать формированию основ коммуникативной культуры; освоить приемы практико-деятельностного уровня социально-личностных компетенций обучающихся- сотрудничество, работа в команде; уважительность, уверенность в себе)</p> <p>реализация социально-значимых потребностей личности ребенка:</p> <ul style="list-style-type: none"> -потребности в общении(расширение социально-досугового пространства выход из своих СП,массовые мероприятия ЦВР); -потребности в удовлетворении интересов и способностей (участие ребенка в различных видах человеческой деятельности); -потребности в творчестве(возможность реализовать в различных -потребности в освоении социальных ролей (формирование позитивных социальных компетенций); -потребности в игре (широкое игровое пространство) - потребности в самореализации и самоактуализации (создание ситуации успеха во всех видах осваиваемой деятельности).
Целевые индикаторы и показатели	<p>Отслеживание результатов проекта осуществляется путем: фиксирования участия детей в социально– досуговых делах и оформлении их результатов в «Дневнике проекта» и на сайте ЦВР. Каждое СП ЦВР к концу года создаст свое созвездие Успеха СП</p> <p>За участие в мероприятиях по плану проекта СП получает в свое созвездие –звезду- центавр, за победу в конкурсах ЦВР и других получает 2 центавра тем самым делая свое созвездие больше и ярче ,а значит и всю нашу галактику под названием ЦВР.</p>

<p>Основные направления проекта</p>	<p>Художественное Физкультурно-спортивное Техническое Социально-педагогическое Экологическое Здоровьесбережение Участие обучающихся СП в конкурсах, соревнованиях, и т.д. разного уровня. Организация эффективного взаимодействия с родителями, социальными партнерами, общественностью.</p>
<p>Ожидаемые результаты реализации проекта</p>	<p>Результаты 1 уровня: информирование о ценностно-значимых качествах личности, которые помогают человеку добиться успеха в личной, социальной жизни и трудовой деятельности;</p> <p>Результаты 2 уровня:</p> <ul style="list-style-type: none"> - формирование положительного отношения к базовым ценностям общества-человек, труд, культура, спорт, здоровье; - формирование позитивных компетенций личности подростка - позитивность мышления, уверенность в себе, творческая активность, умение работать в команде, ответственность, самостоятельность, общительность, спортивность, организаторские и лидерские способности через участие и приобретение умений, навыков в социально-досуговой деятельности. <p>Результаты 3 уровня: получение успешного опыта коллективного и самостоятельного взаимодействия в результате сотрудничества с социальными партнерами; реализация социально позитивных компетенций в культурно-массовых мероприятиях, спортивных соревнованиях, конкурсах и т.п.</p>

**Паспорт
Проекта «Мое будущее»**

Ответственный исполнитель	ПДО, Ахмирова Эльвина Рифатовна
Цель	Помощь ученикам в самоопределении и планировании своего будущего
Задачи	<p>Создание условий для формирования осознанного выбора профессии в соответствии со своими способностями, психофизическими данными и потребностями общества.</p> <p>Формирование у школьников знаний об организации производства страны, современном оборудовании, о путях профессиональной подготовки.</p> <p>Развитие интереса к будущей профессии, формирование у учащихся положительной мотивации к трудовой деятельности и внутренней готовности к осознанному и самостоятельному выбору жизненного и профессионального пути.</p> <p>Организация и проведение различных мероприятий по профессиональной ориентации</p>
Целевые индикаторы и показатели	<p>Оценка эффективности</p> <p>Исполнители принимают меры по своевременному выполнению запланированных мероприятий, анализируя работу каждое полугодие.</p> <p>Реализация мероприятий, предусмотренных проектом, позволит: - воспитание мотивированного жизненно-заинтересованного отношения к труду и формирование соответствующих качеств личности (умения работать в коллективе, чувства самостоятельности, самоутверждения, ответственности;</p> <p>- коррекция и компенсация средствами трудового обучения недостатков физического и умственного развития;</p> <p>Показатели эффективности:</p> <ul style="list-style-type: none"> - количество учащихся, охваченных профориентационными мероприятиями; - количество учащихся, занимающихся по программам профессиональной подготовки ориентирующих на получение рабочих профессий и специальностей;
Основные направления проекта	<p>Организационно-методическая работа.</p> <p>Информационно-аналитическая деятельность.</p>

	Организация работы по профессиональному самоопределению Мониторинг качества профориентационной работы.
Ожидаемые результаты реализации проекта	Повышение уровня самоопределения и планирования будущего